



**T.C.
MİLLÎ EĞİTİM BAKANLIĞI
ÖLÇME, DEĞERLENDİRME VE SINAV HİZMETLERİ GENEL MÜDÜRLÜĞÜ**

**2019 - 2020 ÖĞRETİM YILI
8. Sınıf Öğrencileri İçin Çalışma Soruları**

**(Bu kitapçık Siverek İlçe Milli Eğitim Müdürlüğü Ölçme
Değerlendirme Merkezi tarafından hazırlanmıştır.)**

- Bu kitapçıkta 8. sınıf düzeyi I. dönem konularını kapsayan sorular bulunmaktadır.
 - Türkçe : 30 soru
 - Matematik : 30 soru
 - Fen Bilimleri : 30 soru
 - T. C. İnkılap Tarihi ve Atatürkçülük : 20 soru
 - Din Kültürü ve Ahlak Bilgisi : 20 soru
 - İngilizce : 20 soru

Türkçe Soruları

1.

17.yüzyıl Âşık edebiyatının en önemli şairlerinden olan Karacaoğlan; şiirlerini doğa, sevgi, gurbet, sıla konularında söylemiştir.

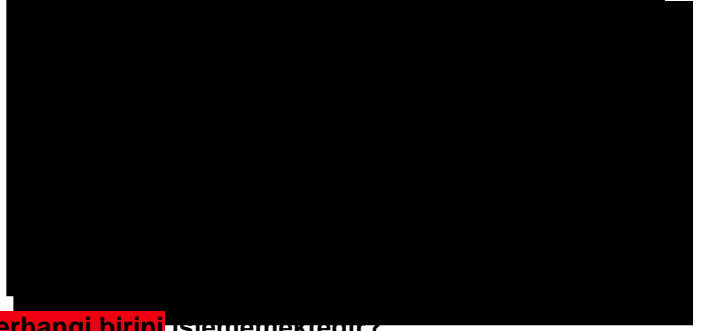

Aşağıdaki dizelerden hangisi bu konulardan **herhangi birini** islenmemektedir?

A) Ağacın eyisi özünden olur
Yiğidin eyisi sözünden olur
İl için ağlayan gözünden olur
Ağlama hey gözü yaşın sevdiğim

B) Yücesinde **namlı** namlı karın var
Seni yaylayacak zamanım dağlar
Başından aşmaya yoktur takatim
Kalmadı dizimde dermanım dağlar

C) Rüzgar eser dallarınız atışır
Kuşlarınız birbirile **ötüşür**
Ören yerler bu **bayramdan** pek **üşür**
Sünbül niçin yaşlı bakışır dağlar

D) Sana **derim** sana Hasan **Kalesi**
Alt yanında **dövüş** oldu yön oldu
Yiğit olan yiğit çıktı meydana Koç
yiğitler **arap** ata bin oldu

2. Cümlelerin var olabilmesi için gerekli olan, yargıdan sorumlu iki öge vardır. Bunlar **ar**, **yüklem** ve **özne**dir. Cümlede anla-tılan iş, olay, duygu, düşünce ya da yargıyı içeren öge "yüklem"dir. Yüklem, **çekimli** bir fiil ya da ek fiil ile çekimlenmiş isim soyundan bir sözcük olabilir. **Sözcük** türleri, ikilemeler, tamlamalar **ve** deyimler yüklem oluşturabilir. Yüklem, tek bir sözcükten, bir sözcük grubundan meydana geldiği gibi bir **cümleden** de oluşabilir. Yüklem bildirdiği iş, oluş, hareket veya yargıdan sorumlu olan; cümlede yargının oluşmasını sağlayan öge ise "özne"dir.

Buna göre aşağıdaki cümlelerden hangisi yalnızca özne ve yüklemden oluşmamıştır?

- A) Bugün gittiğim sahil, en sevdiğim yerlerden biridir.
- B) Senin bu umursamaz tavırların, canımı sıkıyor.
- C) Seninle yola çıkmak, benim için her zaman çok özeldir.
- D) İstanbul'un en sevdiğim yanı, tarihle iç içe olmasıdır.

3.

Ziyaretçi sayısı

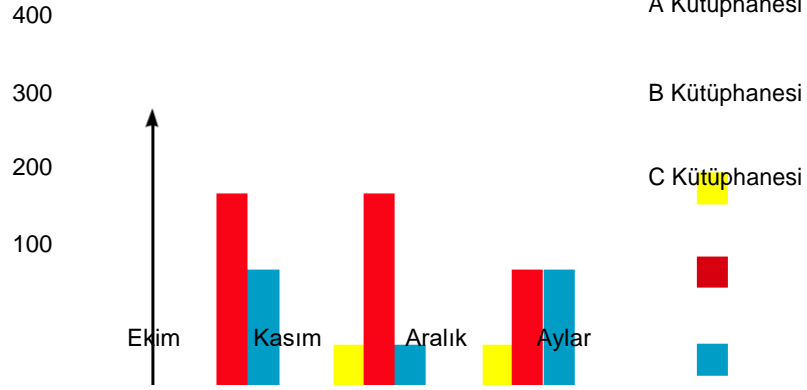

Yukarıda üç farklı kütüphaneye ait ziyaretçi sayıları aylara göre verilmiştir.

Buna göre grafikte ilgili aşağıda verilen bilgilerden hangisi doğrudur?

- A) Aralık ayında B ve C Kütüphanelerinin ziyaretçi sayıları eşittir.
- B) A Kütüphanesi en çok ziyaret edilen kütüphanedir.
- C) Kasım ve aralık ayında C Kütüphanesi'nde ziyaretçi sayıları eşittir.
- D) B Kütüphanesi'ni ziyaret eden kişi sayıları aylara göre düzenli artmıştır.

4. İki kanatlı bir kapıdan çiçekli bir bahçeye giriliyor; iki sıra şimşir fidanlarının, birkaç küçük kayısı ağacının arasından geçildikten sonra karşıya tahta bir merdiven çıkıyordu.

Bu cümlede virgül aşağıdaki işlevlerinden hangisiyle kullanılmıştır?

- A) Birbiri ardınca sıralanan eş görevli kelime ve kelime gruplarının arasında kullanılır.
- B) Sıralı cümleleri birbirinden ayırmak için kullanılır.
- C) Uzun cümlelerde yüklemden uzak düşmüş olan özneyi belirtmek için kullanılır.
- D) Hitap için kullanılan kelimelerden sonra kullanılır.

5.



Türkçede bazı kurallar ve istisnalardan ötürü yazımı karıştırılan pek çok sözcük vardır. Doğru yazdığımız sandığımız ancak yanlış yazdığımız sözcükler bulunmaktadır. Yukarıdaki afiş de kurallara dikkat edilmediği için yazım yanlışları barındırmaktadır.

Bu afişte numaralanmış bölümlerin hangisinde yazım yanlışı vardır?

- A) I ve III. B) II ve IV.
C) III ve VI. D) V ve VI.

6. "Ben"in yerini "biz" aldığı anda hastalığın yerini iyilik alır.

Aşağıdakilerden hangisi bu cümleyle aynı doğrultuda değildir?

- A) Organizasyonda ulaşılmak istenen gelecek için tüm çalışanlar arasında paylaşılan bir vizyon mevcut olmalıdır.
B) Bir araya gelmek başlangıçtır, bir arada durabilmek ilerlemedir, birlikte çalışmak başarıdır.
C) Hedeflerinizi paylaştığınız insanlar, hedeflerinize ulaşmanız konusunda çok önemli rol oynarlar.
D) Nerede olursanız olun, elinizdekilerle yapabileceğinizi yapın ve bir işin iyi yapılmasını istiyorsanız kendiniz yapın.

7. ve 8. soruları aşağıdaki görsele göre cevaplayınız.

Hilleman, ABD'nin en yüksek bilim-sel onuru ve Dünya Sağlık Örgütü'nden ömür boyu başarı ödülü de dâhil birçok ödüle layık görüldü.

Kabakulak, kızamık, hepatit A ve B, suçiçeği, menenjit, zatürre gibi ölümcül olan 40'tan fazla hastalığın aşısını buldu.

1957 grip salgınının büyük bir salgın olabileceğini fark etti. Hilleman aylar sonra aşığı bulana kadar dünya çapında bir milyondan fazla insan hayatını kaybetmişti. Bu salgın durdurulmasaydı dünya çapında milyonlarca insan hayatını kaybedecekti.



20.yüzyılda yaşamış aşı biliminde uzmanlaşmış bir mikrobiyolog.

30 Ağustos 1919 tarihinde Amerika'nın Montana eyaletinde bir çiftlikte doğdu.

Ailenin sekizinci çocuğuydu.

Maddi durumlarının kötü olması nedeniyle üniversiteye gidemeyecekti. Büyük abisinin desteğiyle üniversiteye başladı.

(1919 - 2005)

1944'te mikrobiyoloji doktora derecesini aldı. Klamidyaya neden olan bakteriler ve bu hastalığın iyileşme imkânı ile ilgili keşif yaptı.

7. Bu parçadan "Maurice Hilleman"la ilgili aşağıdakilerden hangisi çıkarılamaz?

- A) Alanında uzmanlaşarak pek çok buluş yapmıştır.
- B) Başarılarından dolayı birçok ödül almıştır.
- C) Büyük bir salgının aşısını bularak can kaybını önlemiştir.
- D) İlk çalışmasını virüsler üzerine yapmıştır.

8. Bu parçada aşağıdakilerden hangisi amaçlanmıştır?

- A) Düşünce ve kanıları değiştirmek
- B) Bir konu hakkında bilgi vermek
- C) Bir olay içinde yaşatmak
- D) Bir varlıkla ilgili izlenim kazandırmak

9. • Bir tehlike sezdiğin anda hemen eve kaç.
• Hırsız hapishaneden kaçmış.
• Alacaklıyı gördüğüm an oradan kaçtım.
• Denizde yüzerken kulağına su kaçmış.

Bu cümlelerde "kaçmak" sözcüğü kaç farklı anlamda kullanılmıştır?

A)1

B)2

C)3

D)4

10. ABD'de matematik profesörü olan Richard Bandler ve dünya çapında bir dil bilimci olan John Grinder'in geliştirdiği NLP biliminin prensiplerinden biri de "Yeniden Çerçeveleme" tekniğidir. Yeniden çerçeveleme, olayların anlamını de-ğiştirme ve yeni bir anlam verme ile ilgilidir. NLP'nin bu tekniğine göre; sürekli olarak başımıza gelen olayların üzerimizdeki etkisini belirleyen ne oldukları değil, onlara bizim ne anlam verdiğimizdir. Anlamı de-ğiştirdiğimizde otomatik olarak etkileri de de-ğişecektir. Bir insanın sahip olabileceği en büyük yeteneklerden biri de olaylara olumlu anlamlar yükleyebilmektir.

Bu metne göre aşağıdakilerden hangisi "Yeniden Çerçeveleme" tekniğine örnek olamaz?

- A) Uçağım yoğun trafik nedeniyle otuz dakika rötay yaptı. Birileri için bu durum kızgınlık, öfke ve stres demektir. Benim içinse otuz dakikalık kitap okuma ve kendimi dinleyip düşünmek için bir fırsattır.
- B) Üniversite sınavına ilk girişimde son tercihimi bir puanla kaçırmıştım. Bu durum beni ve ailemi oldukça üzdü. "Keşke daha çok çalışsaydım da o bölüme girebilseydim." diyordum. Bir yıl daha hazırlanıp daha iyi olacağıma ikna oldum. İkinci yılımda çok daha iyi çalıştım ve ilk tercihim kazandım. "İyi ki geçen sene herhangi bir bölüme girmemişim."
- C) Bir gün tecrübeli ve yaşlı bir rehberle genç bir dağcı bir zirvesine doğru tırmanırken günün yorgunluğuyla derin bir uykuya dalmışlar. Sabahın erken saatlerinde muazzam bir çatırtı kopmuş ve genç dağcı uykusundan fırlamış. Tecrübeli rehber: "Duyduğun ses güneşin vurduğu buzların çatırdamasıdır. Dünyanın sonu değil, sadece yeni bir gün başlıyor." demiş.
- D) Bir kadın okyanusa dalarak yüzme yarışına başladı. Ancak o gün yoğun sisten göz gözü görmüyordu. Her şeyi göze alan kadın çok kararlı şekilde yüzerek hedefine doğru ilerlemeye başladı. Saatler ilerliyor bir taraftan yorgunluk, bir taraftan soğuk kadın için tahammül edilemez bir durum oluşturuyordu. Dönüp sahile baktığında göre-bildiği tek şey yoğun sis tabakasıydı. On beş saat dayandıktan sonra artık devam edemeyeceğini anlayarak kendisini sudan çıkarmalarını istedi.

11, 12 ve 13. soruları aşağıdaki metne göre cevaplayınız.

Tarihler 15 Ocak 2009'u gösterirken New York Hudson Nehri'nde büyük bir mucize yaşandı. US Airways'e ait Airbus A320 tipi uçak, LaGuardia Havalimanı'ndan kalkışından hemen sonra kuş sürüsüne girdi. Her biri 15-20 kilogram

I

ağırlığındaki Kanada kazları, A320'nin iki motorunun da durmasına neden oldu.

II

İçinde 155 yolcu ve mürettebat bulunan 78 ton ağırlığındaki uçak, adeta motorsuz hava taşıtı 'planör' hâline gelmiş-

III

ti. 1549 sefer sayılı A320'nin tek kurtuluşu Hudson Nehri'ne yapacağı inişti. Kaptan Chesley Burnet 'Sully' Sullenberger, zor bir karar verdi. Hudson Nehri'ne mükemmel planlamayla başarılı bir iniş yaptı. Tıpkı gençliğinde küçü-cük bir planörle yaptığı inişlerdeki gibi kusursuzdu. Yolcuların ve ekibinin hayatını kurtardı. Sullenberger, ulusal

IV

kahraman hâline geldi.

11. Bu metinden aşağıdakilerden **hangisi çıkarılamaz?**

- A) Uçak kalkıştan hemen **sonra** kuş sürüsüne **çarp**mıştır.
- B) Sürüye çarpmak bir **motorun** arızalanmasına sebep olmuştur.
- C) Kaptan uçağın nehre **ine**ş yapmasını **sağ**lamıştır.
- D) Yolcular ve ekipten can kaybı olmadan kaza atlatılmıştır.

12. Sıfat-fiiller; cümlelerde **isimden** önce **gelip** o ismi niteleyen, böylece sıfat tamlaması oluşturan fiilimsilerdir. Fiil kök ya da gövdelerine -en, -r, -ecek **vb.** ekler getirilerek türetilir.

Buna göre bu metinde numaralanmış sözcüklerden hangileri sıfat-**fiildir?**

- A) I ve II.
- B) I ve III.
- C) II ve III.
- D) III ve IV.

13. Bu metnin türüyle ilgili aşağıdakilerden hangisi söylenebilir?

- A) Her konuda yazılabilen, yazarın anlattıklarını kanıtlamak zorunda kalmadığı, samimi bir dil kullanıp kendisiyle konuşuyormuş gibi yazdığı bir türdür.
- B) Gezilen yerlerle ilgili izlenimlerin edebî bir üslupla sunulduğu, yazarın iyi bir gözlemci olarak kendi duygu ve düşüncelerine yer verdiği bir türdür.
- C) Olayların güncel ve önemli olduğu, toplumun tamamını ya da önemli bir kısmını ilgilendiren, nesnel bir anlatıma sahip ve ilgi çekici bir türdür.
- D) Yaşanmış ya da yaşanması mümkün olayların yer aldığı; olay örgüsü, şahıs kadrosu, yer, zaman unsurlarının belirtildiği, karakter sayısı sınırlı olan, kısa soluklu bir türdür.

14. Çevresindeki adamlarıyla sohbet etmekte olan padişah, konuşmalar arasında keçiboynuzu diye bir laf duyunca meraklanır, “ Nedir o?” diye sorar. Ötekiler bir cevap vermeye hazırlanırken padişahın dalkavuğu atılır hemen, başlar keçiboynuzunu övmeye:

“Kara kurudur ama çok güzeldir sultanım!”

“Isırır ısırılmaz ağzınız tatlanır sultanım.”

“Bal ağacıdır sultanım, bal!”

Merakı daha da artar sultanın:

“Getirin bakayım, nasıl bir şeymiş şu?”

Koşarlar hemen. Bulup buluşturup padişahın önüne bir tepsi keçiboynuzunu koyarlar.

Bir tane keçiboynuzunu eline alıp sağına soluna bakan padişah yavaşça bir ısırık alır. Sonra bir ısırık daha...

Elindeki keçiboynuzunu yiyip bitiren padişah önündeki tepsiyi iteleyerek:

“Kaldırın şu tepsiyi önümden. - - -” der.

Bu parçada boş bırakılan yere aşağıdaki atasözlerinden hangisinin getirilmesi uygun olur?

- A) Ne verirsen elinle, o gider seninle.
- B) Aş taşınca kepçeye paha olmaz.
- C) Bir dirhem bal için, bir çekirdek odun yenmez.
- D) Herkesin arşınına göre bez vermezler.

15. I. Senin için verdiğim gayretler bugün de boşa gitti.
II. Sana verdiğim bütün emekler bugün heba oldu.
III. Bugün senin için harcadığım emekler de unutuldu.
IV. Bugün bir de senin için gösterdiğim çabalar hatırlanmadı.

Yukarıdaki cümlelerin hangi ikisi yakın anlamlıdır?

- A) I ve II.
- B) I ve IV.
- C) II ve III.
- D) III ve IV.

16. Aşağıdaki dizelerden hangisinde farklı bir duygudan söz edilmektedir?

- A) Akşam oldu mu bir kamyon
Bütün dostları alır gider. Bir
başına kor
Seni ovanın ortasında. Sonra
birden kuru, Kupkuru bir
rüzgâr eser. Sevdanla
özleminle geçmişinle Artık baş
başasın.
- B) Öyle bir ilkyaz ol ki korkut yaprakları, Öyle
bir son yaz ol ki tut yaprakları, Sararıp
dökülürken güz rüzgârlarında Ardında
savrulsunlar, unut yaprakları. Sevinçlerinde
onlar vardı, hüznlerinde onlar
Seninle yeşerdiler, seninle soldular.
Olsunlar senden sonra da umut yaprakları.
- C) Bilmezler yalnız yaşamayanlar,
Nasıl korku verir sessizlik insana;
İnsan nasıl konuşur kendisiyle;
Nasıl koşar aynalara,
Bir cana hasret,
Bilmezler.
- D) Paylaşırsa dost paylaşmış
İnsanın derdini sevincini.
Dost ümidiyle ortalığa düşmeye gör,
Hangi kapıyı çalsan kimseler yok,
Hangi omuza dokunsam yabancı çıkar.

17. Aşağıdakilerin hangisinde “tutmak” sözcüğü yay araç içinde verilen anlama uygun kullanılmıştır?

- A) Pazardan aldığı meyveleri kucağında tutuyordu. (Ele geçirmek)
- B) Gece evi soyup kaçmaya çalışan hırsız bekçi tuttu, götürdü. (Elde bulundurmak)
- C) Arkadaşları arasında onu kimse sevmemiş, tutmamıştır. (Benimsemek)
- D) Tuttuğum balığı tekrar denize attım. (Kaplamak)

18.

Odağı deniz dibinde olan Derin Deniz Depremleri'nden sonra, denizlerde kıyılara kadar oluşan ve bazen kıyılarda büyük hasarlara neden olan dalgalar oluşur ki bunlara tsu-nami denir.

Yer kabuğundaki kırılmalar nedeniyle ani olarak ortaya çıkan titreşimlerin dalgalar hâlinde yayılarak geçtikleri ortamları sarsma olayına deprem denir.

Türkiye'de 1976-2005 yılları arasında gerçekleşen 38 depremde ortaya çıkan hasar 16 milyar dolar oldu.

Depremler oluş nedenle-

türlerde rine göre değişik olabilir.

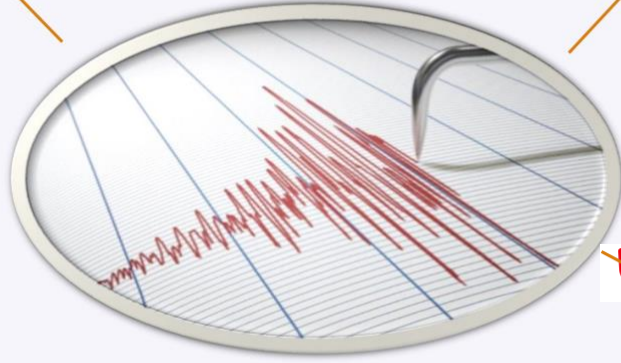

Deprem Bölgeleri Haritası'na göre ülkemizin %92'si deprem bölgeleri içerisinde bulunmaktadır.

Yer kabuğunu oluşturan levhalar birbirine sürtünür, birbirlerini sıkıştırır, birbirlerinin üstüne çıkar ya da altına girer. Bu levhaların sınırları Dünya'da depremlerin oldukları yerler olarak karşımıza çıkar.

Bu metnin türü ile ilgili aşağıdakilerden hangisi söylenebilir?

- A) İlgi çekici konuların ele alındığı, samimi bir üslupla yazılan, yazarın anlattıklarını kanıtlamak zorunda olmadığı ve okuyucuya soru sorularak karşılıklı konuşma havasında yazılan bir türdür.
- B) Anlatımın nesnel bir nitelik taşıdığı, bilimsel verilerden yararlanılarak ele alınan konunun kanıtlanmaya çalışıldığı, gazete ve dergilerde yayımlanan bir türdür.
- C) Olayların güncel ve önemli olduğu, toplumun tamamını ya da önemli bir kısmını ilgilendiren, nesnel bir anlatıma sahip ve ilgi çekici bir türdür.
- D) Her konuda yazılabilen, yazarın anlattıklarını kanıtlamak zorunda kalmadığı, samimi bir dil kullanıp kendisiyle konuşuyormuş gibi yazdığı bir türdür.

19.

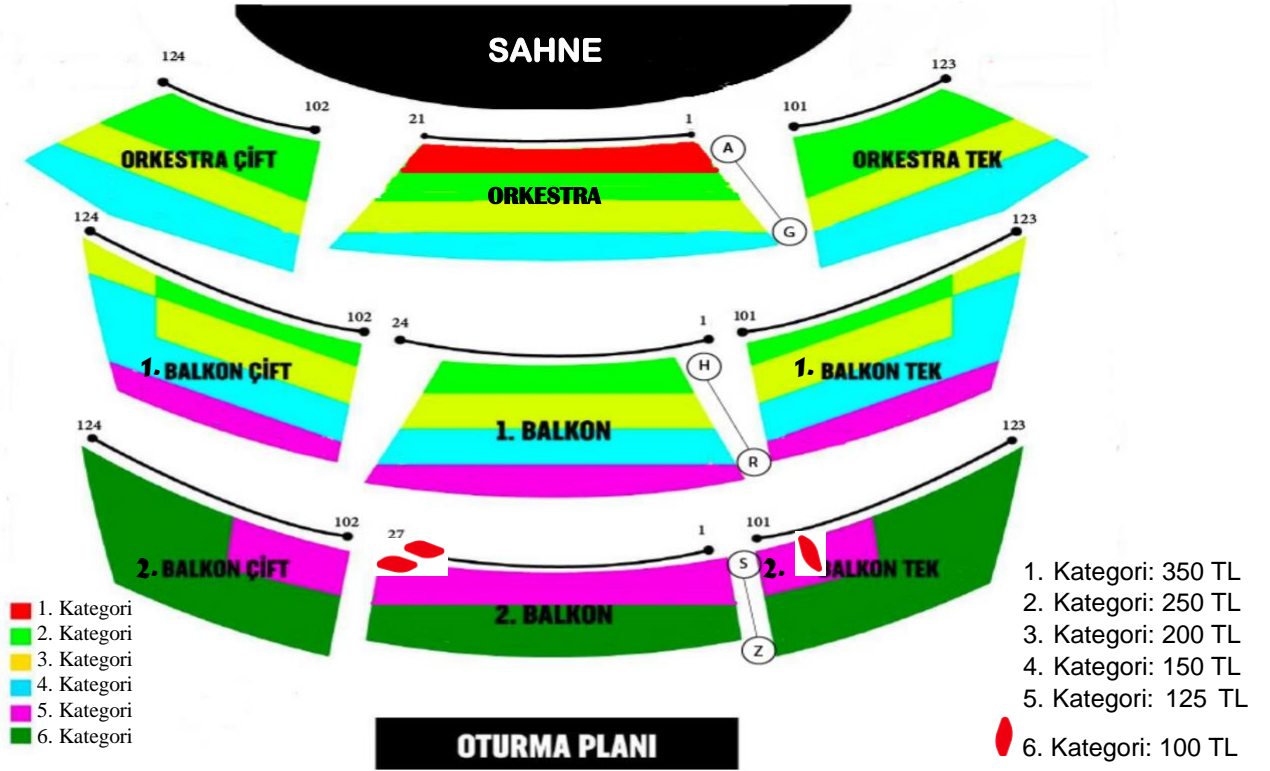

(Harf sayısı ile renk sayısı eşit dağılmıştır.)

Yukarıda bir gösteri merkezinin oturma planı verilmiştir. Oturma planında yerler **ka**tegorilere göre farklı renklerle gösterilmektedir. Her **ka**tegorinin fiyatlandırması farklıdır.

Buna göre, 250 TL ödeyerek **gö**steri için bilet alan bir **ki**şi aşağıdaki kategorilerden hangisine oturamaz?

- A) 1. Balkon Çift  B) Orkestra Tek
C) 2. Balkon Çift  D) 1. Balkon Tek

20. Geri dönüşüm, kullanım dışı kalan geri dönüştürülebilir atık malzemelerin çeşitli dönüşüm yöntemleri ile ham madde olarak tekrar imalat süreçlerine kazandırılmasıdır. Hepimiz geri dönüşümün önemini artık çok iyi biliyoruz. Ancak neyi geri dönüştürebileceğimizi tam olarak biliyor muyuz? Geri dönüşüm sembolleri nelerdir?

AMBALAJDAKİ İŞARETLERİ TANIYOR MUSUNUZ?

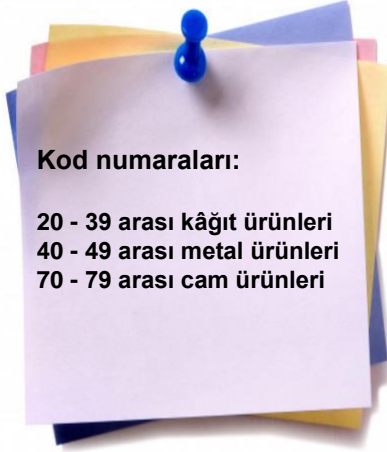
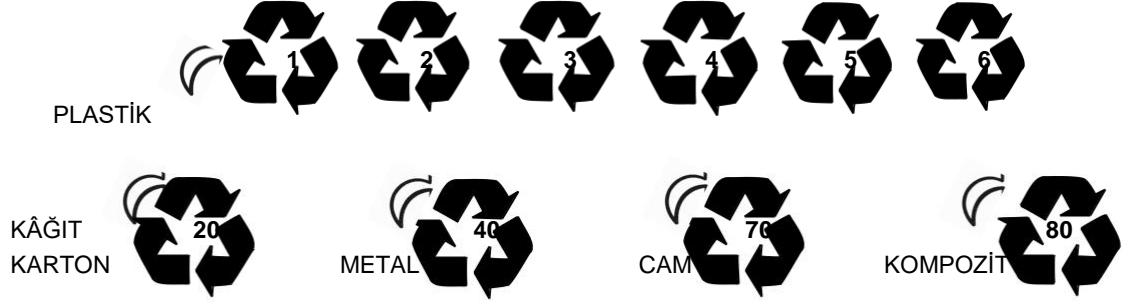

ATIK MADDELER				
konserve kutusu	makarna kutusu	kek paketi	içecek kutusu	su şişesi
ilaç şişesi	turşu kavanozu	karton bardak	çanta	dış cephe kaplaması

Buna göre atık maddeler ambalaj işaretlerine göre doğru bir biçimde atılırsa en çok dolan geri dönüşüm kutusu hangisi olur?

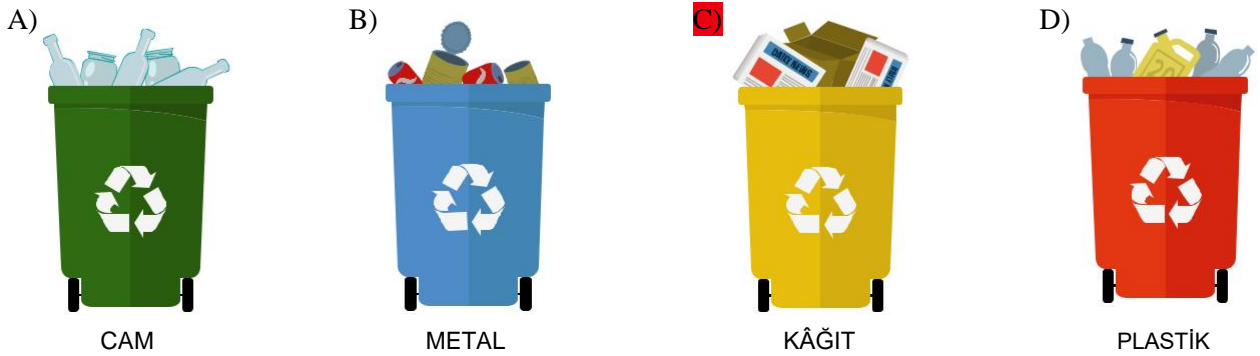

21. Online eğitim yapılan bir okulda, sınıf seviyelerine göre derslerin izlenme saat aralıkları şu şekilde yayımlanmıştır:

	Pazartesi	Salı	Çarşamba	Perşembe	Cuma
09.00 - 11.00	5. Sınıf	6. Sınıf	5. Sınıf	Okuma Saati	Okuma Saati
11.00 - 13.00	7. Sınıf	Okuma Saati	7. Sınıf	Okuma Saati	Okuma Saati
13.00 - 15.00	6. Sınıf	5. Sınıf	6. Sınıf	6. Sınıf	5. Sınıf
15.00 - 17.00	8. Sınıf	7. Sınıf	8. Sınıf	8. Sınıf	7. Sınıf
17.00 - 19.00	Okuma Saati	Okuma Saati	Okuma Saati	Okuma Saati	Okuma Saati
19.00 - 21.00	Okuma Saati	8. Sınıf	Okuma Saati	Okuma Saati	8. Sınıf

■ → 5. Sınıf
 ■ → 6. Sınıf
 ■ → 7. Sınıf
 ■ → 8. Sınıf

Bu bilgilere göre söz konusu sınıfların, okuma saatleri dışında, online eğitimi kullanma saatlerini doğru gös-teren grafik hangisidir?

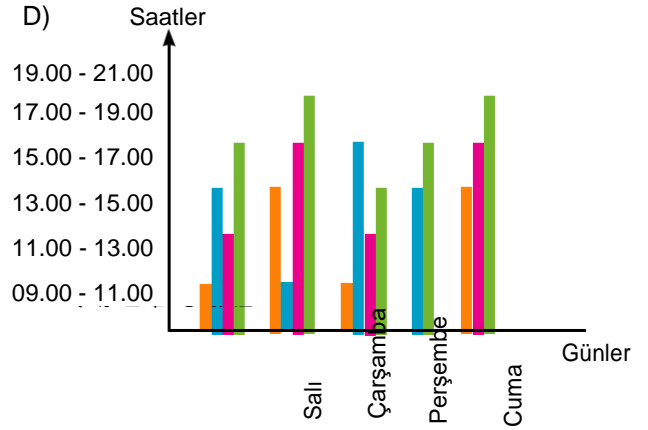
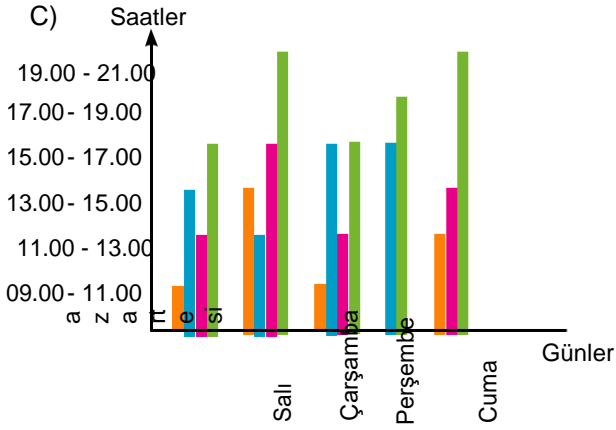
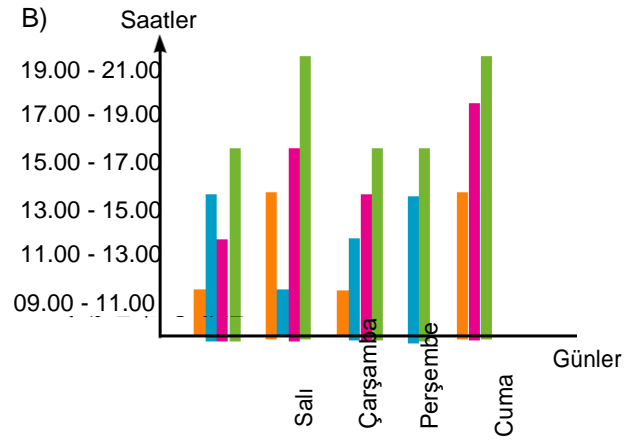
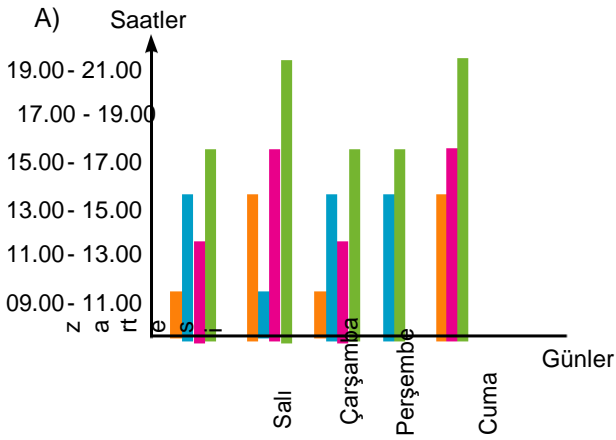

22. Yükleme bildirilen ve öznenin yaptığı işten doğrudan etkilenen öge nesnedir. Yükleme sorulan "ne?, neyi?, kimi?" sorularının cevabıdır.

Buna göre aşağıdaki cümlelerin hangisinde nesne vardır?

- A) İyilik eden iyilik bulur.
- B) Bal bal demekle ağız tatlanmaz.
- C) Dağ başından duman eksik olmaz.
- D) Kara haber tez duyulur.

23. Bazı sözcükler fiilimsi eki almış olmasına rağmen kalıplaşarak bir varlığın veya kavramın adı hâline gelirler, kalıcı isim olurlar. Bunlar fiilimsi olarak kabul edilmezler.

Buna göre;

- I. Ülkedeki son durum nedeniyle yurt dışına tüm uçuşlar iptal oldu.
- II. Yanlış yöne giden dolmuşu bindim.
- III. Davranışların yüzünden sana çok kırılmış.
- IV. Sen onun davranışlarını çok umursama, o yarın unuttur.

numaralanmış cümlelerin hangilerindeki altı çizili sözcükler fiilimsi özelliğini yitirerek kalıcı isim olmuştur?

- A) I ve II.
- B) I ve III.
- C) II ve III.
- D) III ve IV.

24. Kalimba, Afrika'nın güneyinde ortaya çıkmış hem tuşlu hem de vürmalı diyebileceğimiz ara sınıf bir müzik aletidir. İki el ile tutularak kullanılan bu müzik aleti başparmaklar ile çalınmaktadır. İşaret parmakları genelde ürünün yan yüzeylerinde aleti en doğru biçimde konumlandırmak veya tutmak için kullanılır. Alet en doğru mesafe ve şekilde tutulduktan sonra başparmaklar ile gerekli şiddetlerde dokunuşlar yapılarak anlık temaslar ile muhteşem ses üretilmektedir.

Bu bilgilere dayanarak aşağıdaki görsellerden hangisi kalimbaya ait olabilir?

A)



B)



C)



D)



25. Hayıflanma cümlelerinde yapılmamış bir işin pişmanlığı vardır. Pişmanlık cümleleri ise yapılan bir işten dolayı üzüntü bildirir.

Buna göre aşağıdaki örneklerden hangisi farklı bir anlam bildirmektedir?

- A) O gün çok gergin uyanmıştım. Kahvaltımı bile doğru düzgün yapmadan evden çıktım. Okula gidip Türkçe dersine girdiğimde gerginliğim iyice arttı. Sınav sonuçları açıklandı ve ben beklediğim gibi düşük not aldım. Bununla kalsa yine iyi. Beni teselli etmeye gelen arkadaşımın da kalbini kırdım. Keşke onunla bu üslupla konuşmasaydım.
- B) İnsan yaşlandıkça gerçekleri daha iyi anlıyor. Yıllarca kendimi işime adanmıştım ve bundan başka bir şey düşünmüyordum. Şimdi geriye dönüp baktığımda bana kendimi iyi hissettiren ne kadar az şey yaptığının farkına vardım. Ne bir tiyatroya gitmişim ne de arkadaşlarımla pikniğe. Gençliğimi güzel şeyler yapmadan elimden yitirmiştim. Şimdi geriye dönme ihtimalim olsa sevdiğimle daha çok vakit geçirirdim.
- C) Yeni girdiğim iş sayesinde her şey nihayet güzel gitmeye başlamıştı. Bundan sonra kendimi hayallerimi gerçekleştirmeye adayabiliyordum. İlk iş olarak o çok beğendiğim arabayı almak istiyordum. Ama ailem bunun için henüz erken olduğunu söylemişti. Onları dinlemeyerek kredi çekip o arabayı aldım fakat aldığım arabanın motoru bozuk çıktı. Ailemin sözünü dinlemeliydim.
- D) Kardeşimle soğuktan buz tutan göle oynamaya gitmek için ailemizden izin istedik fakat onlar bunun tehlikeli olduğunu söyleyip bize izin vermediler. Ama ne yapıp edip oraya gitmeyi kafamıza koymuştuk. Gizlice evden çıkıp koşa koşa göle gittik. Çok mutluyduk, istediğimiz olmuştu. Bir müddet sonra dönerken evin yolunu kaybettik. O an aşırı korktuk, olduğumuz yerde donakaldık. Bizi gören ve ailemizi tanıyan bir amca bizi eve kadar bıraktı. O gün göle hiç gitmemeliydik.

26. Ahmet, Meltem, Doruk, Çiğdem, Ege, Levent ve Fatma adlı kişiler roman, masal, şiir, deneme, hikâye türlerinden kitaplar okumuşlardır. Bu kişilerin okudukları kitap türleriyle ilgili şunlar bilinmektedir:

- Romanı iki, masalı üç kişi okumuştur.
- Şiiri yalnızca Ege okumuştur.
- Denemeyi hiçbiri okumamıştır.
- Doruk ve Levent aynı tür kitap okumuşlardır.
- Ahmet, Doruk ve Fatma farklı tür kitap okumuşlardır.

Buna göre aşağıdaki ifadelerden hangisi kesinlikle yanlıştır?

- A) Ahmet ve Meltem aynı tür kitap okumuşlardır.
- B) Meltem ve Çiğdem farklı tür kitap okumuşlardır.
- C) Doruk roman türünü okumuştur.
- D) Levent hikâye türünü okumuştur.

27. Kısa çizginin kullanım alanlarından bazıları şunlardır:

- İsim yapma eklerinin başına, fiil yapma eklerinin başına ve sonuna konur. ✖
- Satıra sığmayan kelimeler bölünürken satır sonuna konur.
- Kelimelerin kökleri, gövdeleri ve eklerini birbirinden ayırmak için kullanılır.
- Arasında, ve, ile, ila, ...den ...-e anlamlarını vermek için kelimeler veya sayılar arasında kullanılır.
- Heceleri göstermek için kullanılır.
- Sıfırdan küçük değerleri göstermek için kullanılır.

Buna göre aşağıdaki cümlelerden hangisi yazan kurallardan birini örneklemez?

- A) "Kitap" sözcüğü "-cı" ekini alarak yeni anlam kazanmıştır. ✖
- B) Öğretmen negatif tam sayıları anlatırken zemin altındaki 3. katın -3 olduğunu söyledi.
- C) Benim en güzel yıllarımın geçtiği şehirde -İzmir'de- pek çok akrabam var.
- D) Ankara-Konya yolunun ikinci kilometresinde kaza meydana gelmiş.

28. 100 kişilik bir okulda okul başkanı seçmek için yapılan bir oylamada, öğrencilerin oy oranlarını göstermek için bir pasta grafik yapılmıştır.

Oy Oranları

- A. %40
- B. %20
- C. %30
- D. %10

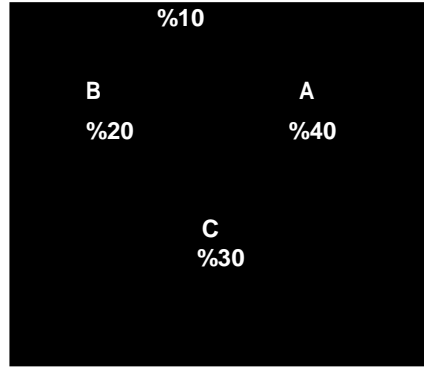

Okul başkanı seçmek için yapılan oylamada öğrencilerin aldıkları oy oranlarının verildiği pasta grafiğinin sütun grafiğe dönüşmüş hâli aşağıdakilerden hangisidir?

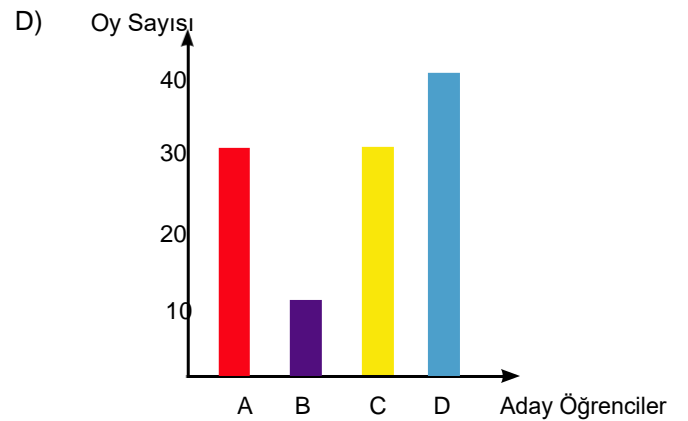
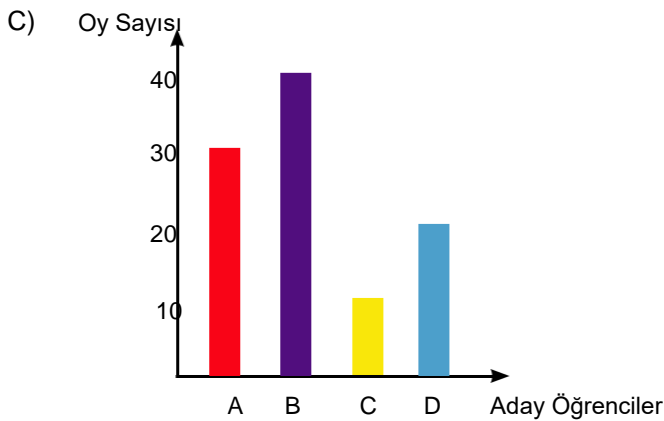
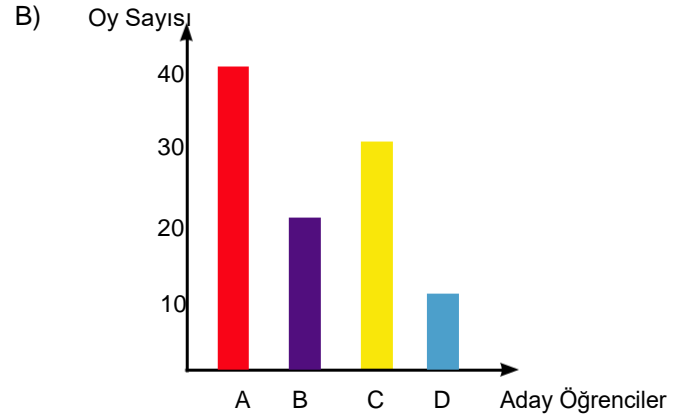
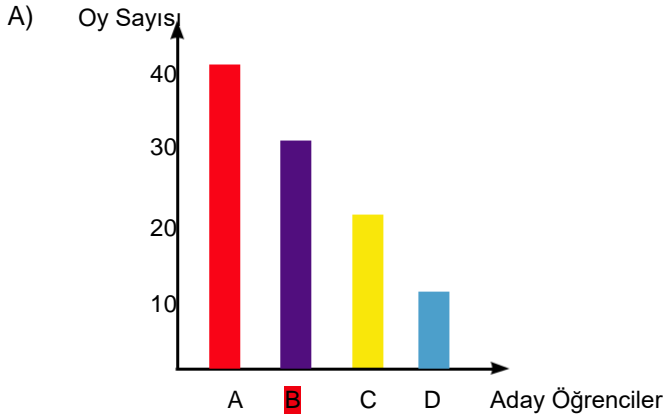

29 ve 30. soruları aşağıdaki metinden hareketle cevaplayınız.

Atatürk'ün çocuklara armağan ettiği "23 Nisan Ulusal Egemenlik ve Çocuk Bayramı"na tiyatro sanatı ile katkıda bulunmak, Türk tiyatrosunun dünya çocukları yoluyla yurt dışına açılımını sağlamak, tanıtmak ve yurt dışında bu daldaki gelişmeleri takip ederek kültürler arası gelişim ve değişime hizmet etmek amacıyla Devlet Tiyatroları Genel Müdür-lüğü 2005 yılından beri her yıl 24-29 Nisan tarihleri arasında Ankara'da "Küçük Hanımlar Küçük Beyler" Uluslararası Çocuk Tiyatroları Festivali'ni düzenlemektedir.

Festival, adını ve içeriğini büyük önder Atatürk'ün çocuklara yönelik cümlelerinden almıştır. Devlet Tiyatroları, başlangıcından itibaren festivalin kurumsallaşarak dünyada düzenlenen çocuk ve gençlik tiyatrosu festivalleri arasında saygın bir yer edinebilmesi için çalışmaktadır. Bu amaçla günümüze değin ülkemiz çocuklarını çocuk tiyatrosunun farklı alanlarında uzman ve tanınmış ekiplerle buluşturmuş, çocuk tiyatrosunun çok farklı türlerini festival bünyesine katmış, profesyonel tiyatro yaşamını desteklemiştir. Festivalde; kukla, gölge oyunu, kara tiyatro, dans tiyatrosu, opera, bale ve sokak tiyatrosu gibi farklı tekniklerin kullanıldığı çocuk oyunları; seminer ve söyleşi gibi etkinlikler yer almaktadır.

İster izleyici olsun ister sahnede yer alsın, her çocuk ve her genç tiyatronun renkli dünyası sayesinde keyifli bir yolcu-luğa çıkar ve bu çok özel sanat dalı, yarattığı her bir "cesur yürek"e, büyüme kaygısıyla geçen yıllar boyunca yaşama sevincinin, güzel ve dürüst dostluklar ile tatlı heyecanların eşlik etmesini sağlar.

29. Bu metinden festivalle ilgili aşağıdakilerden hangisi çıkarılamaz?

- A) Adını Atatürk'ün çocuklar için söylediği sözden almıştır.
- B) 2005 yılından beri 24-29 Nisan arasında Ankara'da düzenlenmektedir.
- C) İçeriğinde sadece tiyatro değil, farklı etkinlikler de yer almaktadır.
- D) Festivalde ülkedeki bütün çocukların tiyatro izlemesi amaçlanmaktadır.

30. Bu metinde altı çizili sözle anlatılmak istenen nedir?

- A) Tiyatroda sahnede yer almak cesaret gerektirir.
- B) Tiyatroyla ilgilenen çocuk ve gençlerin hepsi cesurdur.
- C) Tiyatrodaki kahramanlar izleyicileri cesaretlendirir.
- D) Tiyatro izlemek herkese kendini cesur hissettirir.

Matematik Soruları

1. İnternette alışveriş yapan Arzu Hanım'ın karşılaştığı ürünlerin birim fiyatları cebirsel olarak aşağıdaki tabloda verilmiştir.

Tablo : Ürünlerin Birim Fiyatları

ÜRÜN	Birim Fiyat (TL)
Kolonya	$3x - 5$
Dezenfektan	$2x+3$
Maske	$4x-2$
Lateks Eldiven	$x-3$

Arzu Hanım 2 tane kolonya, 4 tane dezenfektan, $(2x+3)$ adet maske ve $(4x - 5)$ adet lateks eldiven almıştır.

Arzu Hanım'ın yaptığı alışverişin toplamının TL cinsinden cebirsel ifadesi aşağıdakilerden hangisine özdeştir?

- A) $12x^2 + 5x + 11$ B) $12x^2 + 8x - 5$ C) $8x^2 + 4x - 5$ D) $16x^2 - 5x - 8$

2. Birim karelerin içerisinde üslü ifadeler aşağıda verilen kurallara göre yerleştirilecektir.

- İçerisinde çarpım sembolü bulunan karelerdeki üslü ifadeler kendisiyle ortak kenara sahip karelerdeki üslü ifadelerin çarpımına eşittir.
- İçerisinde bölüm sembolü bulunan karelerdeki üslü ifadeler kendisiyle ortak kenara sahip karelerdeki büyük üslü ifadenin küçük üslü ifadeye bölümüne eşittir.
- Boş birim karelerin içerisinde yerleştirilebilecek üslü ifadeler 27^{-2} , 9^{-2} , 9^2 , 3^5 , 3^6 'dir.

	x		
	A		
÷			x
B			3^{-2}

Yukarıdaki tabloya göre A.B işleminin sonucunun alabileceği en küçük değer aşağıdakilerden hangisidir?

- A) 3^2 B) 3^5 C) 3^8 D) 3^{11}

3. Aşağıdaki daire grafiğinde 2018 yılında bir otomobil fabrikasındaki farklı modellerin üretim sayılarının dağılımı gösterilmiştir.

Grafik : 2018 Yılında Otomobil Modellerinin Üretim Sayıları

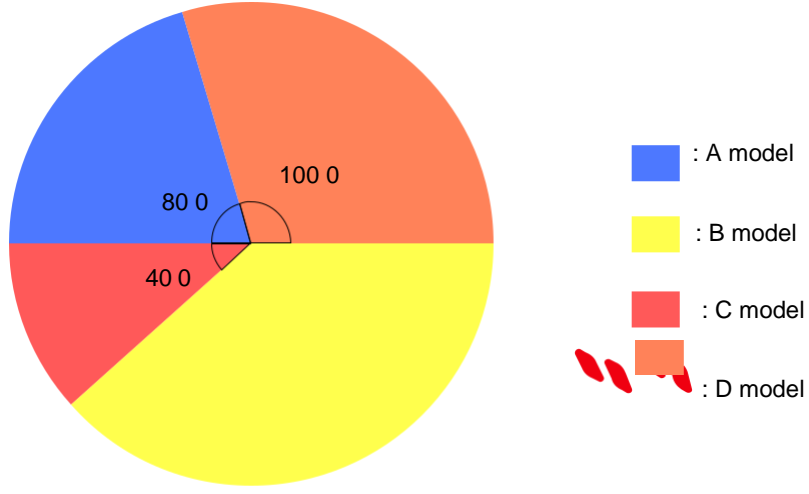

Bu fabrikada 2019 yılında 2018 yılına göre üretim sayılarının değişimi otomobil modeli bazında aşağıdaki sütun grafiğinde verilmiştir.

Grafik : 2019 Yılında 2018 Yılına Göre Üretim Sayılarındaki Değişim

Üretim Sayısı Değişimi (adet)

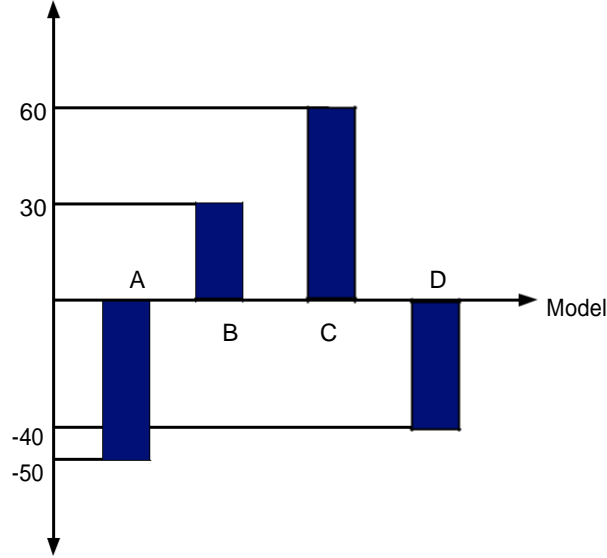

2019 yılında A model otomobilden 270 adet üretim yapılmıştır.

Buna göre 2019 yılında otomobil modellerinin üretim sayılarının dağılımı daire grafiğinde gösterildiğinde C model otomobile ait dilimin merkez açısı kaç derece olur?

A) 45

B) 50

C) 55

D) 60

4.



Şekil 1'de $\sqrt{2}$ cm kalınlığında, $\sqrt{18}$ m uzunluğunda bir tahta parçası verilmiştir.

Marangoz Sami Bey bu tahta parçasını keserek boyutları $42\sqrt{2}$ cm ve $47\sqrt{2}$ cm olan, 2 cm kalınlığındaki dikdörtgen şeklinde Şekil 2'deki gibi çerçeveler yapmıştır.

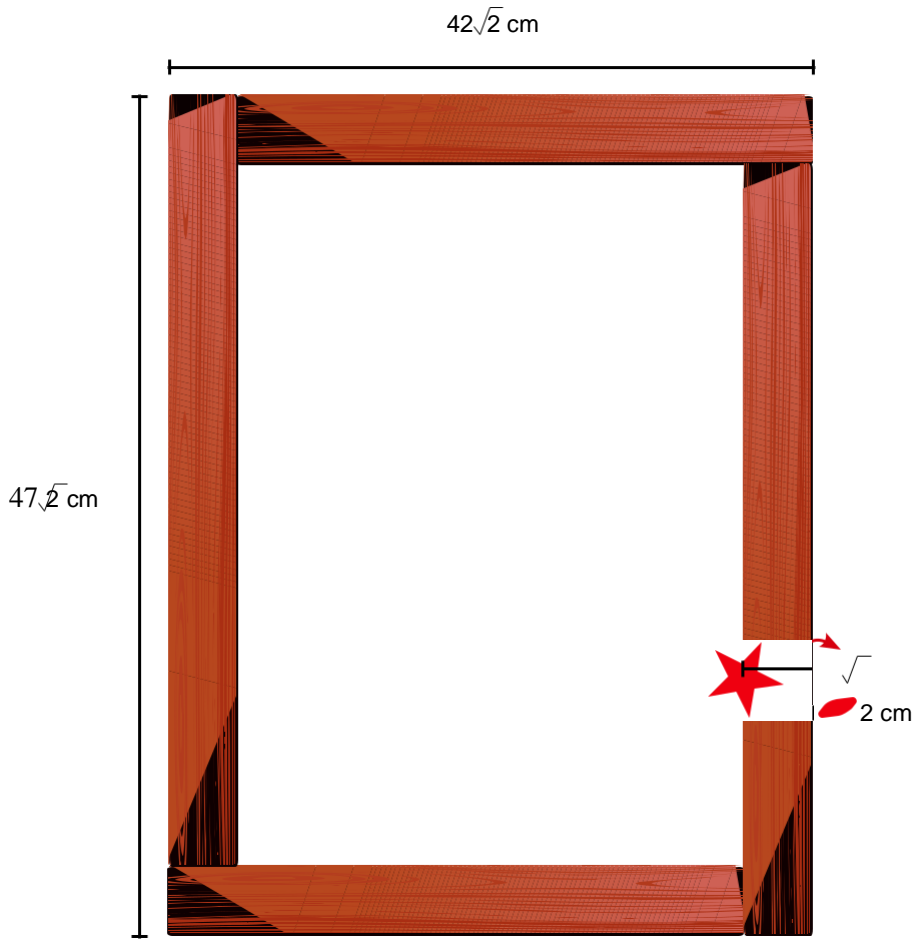

Şekil 2

Marangoz Sami Bey bu çerçeveden 8 adet sipariş almış ve çerçevede tahta parçaları üst üste gelmemiştir.

Buna göre Sami Bey bu iş için en az kaç adet Şekil 1'deki tahta parçasından kullanmıştır? (1 m = 100 cm)

A)4

B)5

C)6

D)7

5. 3 birim

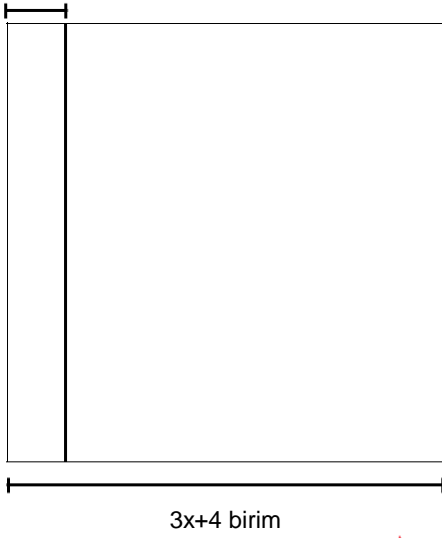

3x+4 birim

Şekil 1

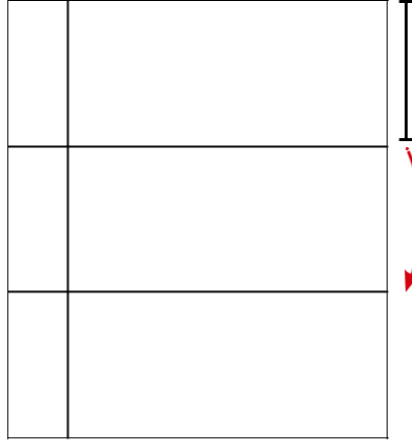

x-1 birim

Şekil 2

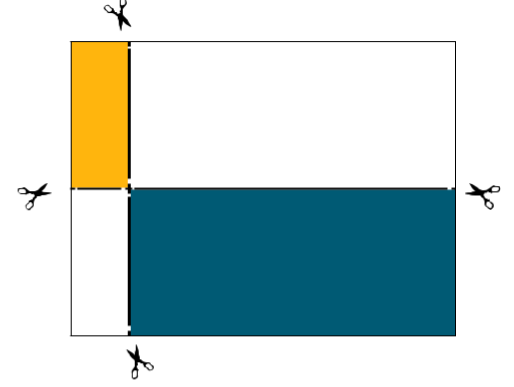

Şekil 3

Kenar uzunluğu $3x+4$ birim olan kare şeklindeki kağıt, Şekil 1'deki kağıdın sol kenarına 3 birim uzaklıktaki doğru boyunca katlanıp Şekil 2 oluşturuluyor. Daha sonra üst kenarına $x-1$ birim uzaklıktaki doğru boyunca tekrar katlanarak Şekil 3 oluşturuluyor. Son olarak Şekil-3'teki kağıtların üst üste geldiği ve gelmediği kısım makasla kesilerek bir yüzü boyanıyor.

Buna göre boyalı bölgelerin alanları farkını birim kare cinsinden veren cebirsel ifade aşağıdakilerden hangi-sine özdeş olabilir?

A) $6x^2+8x-13$

B) $6x^2+14x+8$

C) $3x^2+5x+1$

D) $3x^2+13x-9$

6. Her adımda bir ayak boyu ilerleme oyununda birinci oyuncunun ayak boyu 12 cm, ikinci oyuncunun ayak boyu 15 cm'dir. Oyuncular adımlama yaparken ayaklarının arasında boşluk bırakmamıştır. Eşit sayıda adımlar atarak birbirlerine çizgi doğrultusunda ilerleyen bu oyuncular son adımlarını attıklarında aralarındaki mesafe tamamen kapanmış ve ayak uçları birbirine değmiştir.

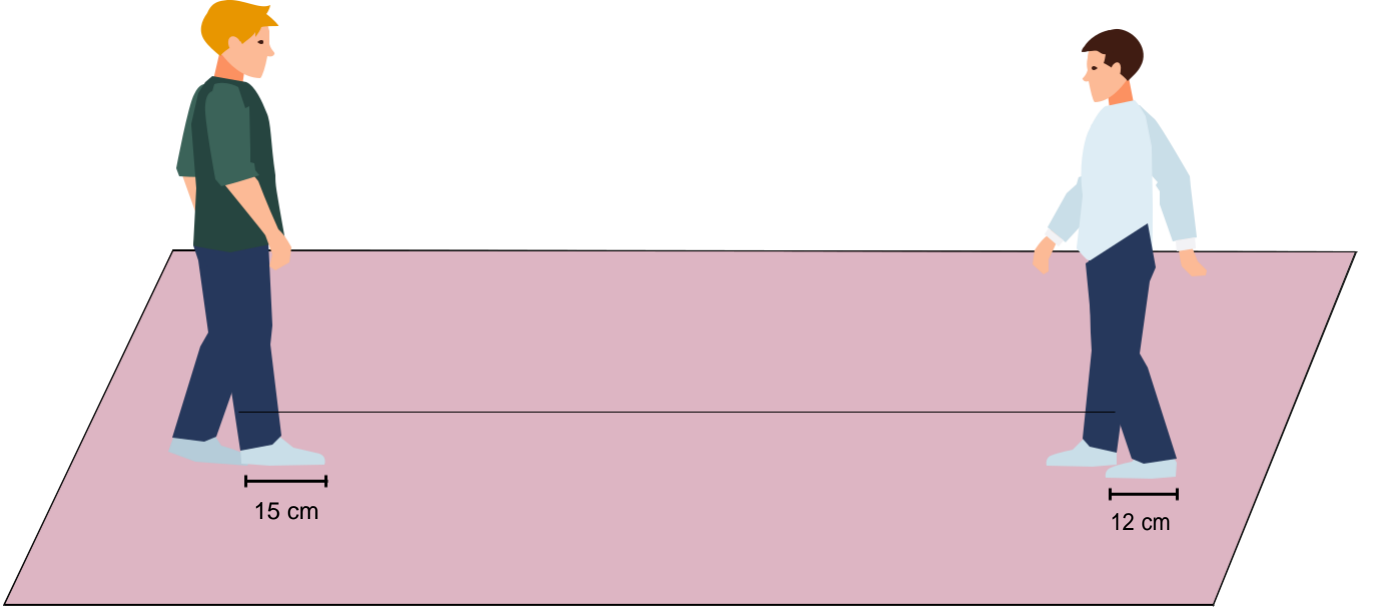

Başlangıçta oyuncuların aralarındaki mesafe 2,5 m'den kısa olduğuna göre bu mesafe en çok kaç santimet-re olabilir? 

- A) 216 B) 228
C) 243 D) 249
7. Farklı harflerle isimlendirilmiş dikdörtgensel bölgelerin bir yüzeylerinin alanı aşağıdaki tabloda verilmiştir.

Tablo: Dikdörtgensel Bölgelerin Alanları

Bölge Adı	Alan (cm ²)
A	56
B	48
C	24
D	52
E	28

Dikdörtgensel bölgelerin kenar uzunlukları santimetre cinsinden bir tam sayıdır. Bu dikdörtgenlerin tamamı kenarları çakıştırılarak ve üst üste gelmeyecek şekilde yeni bir dikdörtgensel bölge oluşturulmuştur.

Buna göre yeni oluşturulmuş dikdörtgensel bölgenin çevre uzunluğu en az kaç santimetredir?

- A) 50 B) 58 C) 68 D) 74

8. Top oynamak için dışarı çıktığında topunu evde unuttuğunu farkeden Pınar, topunun balkondan atılmasını istemektedir.

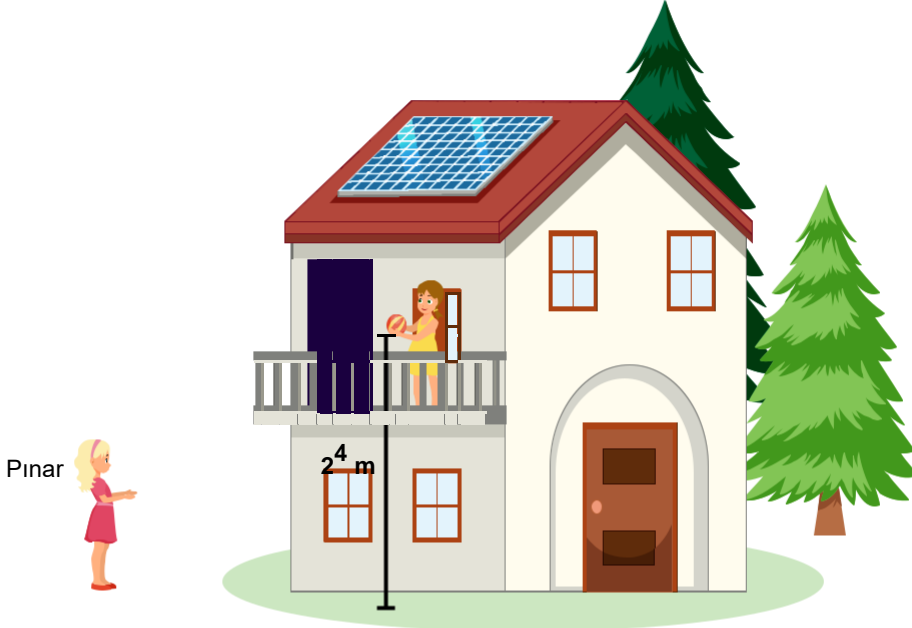

Top yerden 2^4 m yükseklikten serbestçe aşağıya bırakıldığında yere çarptıktan sonra her defasında bir önceki yüksekliğinin $\frac{1}{8}$ 'i kadar yükseldiğine göre, yere 3. kez çarptıktan sonra topun çıkabileceği yükseklik metre cinsinden en fazla aşağıdakilerden hangisine eşittir?

- A) 2^{-8} B) 2^{-5}
C) 2 D) 4

9. Su kıtlığı durumu, ülke veya bölgede kişi başına düşen su miktarına göre aşağıdaki gibi sınıflandırılır.

Tablo: Yıllık kişi başına düşen su miktarına göre su kıtlığı durumu

Su Miktarı (m^3)	Durum
1700'den fazla	Su sorunu yok
1700-1000	Su sıkıntısı var
1000-500 (1000 hariç)	Su kıtlığı
500'den az	Mutlak su kıtlığı

Su sıkıntısı durumu var olarak belirlenmiş bir bölgede yıllık 25,5 milyar m^3 su kullanılabilir.

Buna göre bu bölgenin nüfusunun bilimsel gösterimi aşağıdakilerden hangisi olabilir?

- A) $6,4 \cdot 10^7$ B) $3,8 \cdot 10^7$ C) $2,3 \cdot 10^7$ D) $1,2 \cdot 10^7$

10.

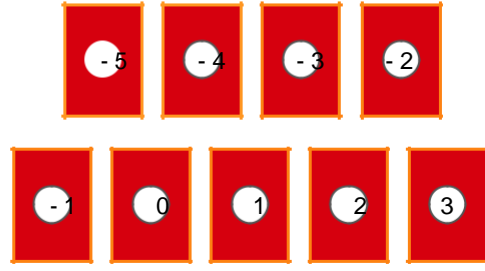
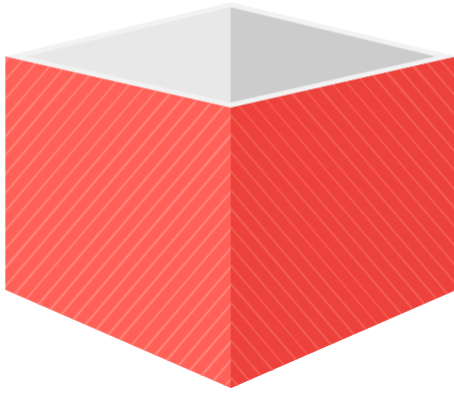

Ayşe yukarıda üzerinde tam sayı yazan kartları kutuya atıyor ve öğrencilerinden sırayla 3 kart seçmelerini istiyor. Öğrencilerin kartlardaki tam sayıları kullanarak bir üslü sayı elde edip sonucu bulmaları gerekmektedir.

Örneğin ; -2, 2 ve 4 kartlarını seçen bir öğrenci $(-2^2)^4 = 256$ sonucunu bulabilir.

Sıra Ali'ye geldiğinde seçtiği kartlardan birinin pozitif tam sayı olduğunu görüyor. Buna göre Ali'nin elde edeceği sonuç aşağıdakilerden hangisi **olamaz?**

A) 64

B) 1

C) $-\frac{1}{25}$

D) -64

11.

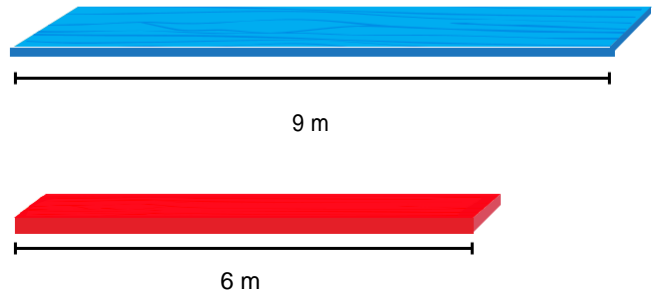
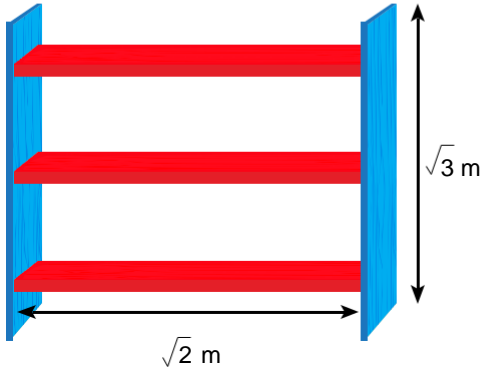

Hasan Usta atölyesinde 9 metrelik mavi ve 6 metrelik kırmızı tahta blokları keserek şekildeki gibi raf yapmak istemektedir. Rafta mavi tahtalar $\sqrt{3}$ metre, kırmızı tahtalar $\sqrt{2}$ metre uzunluğundadır. Tahta bloklar kesildikten sonra artan parçalar birleştirilememektedir.

Hasan Usta'nın bu raftan 10 tane yapmak için toplamda en az kaç tane mavi ve kırmızı tahta blok kullanması gerekmektedir?

A)12

B)11

C)9

D)7

13. Geometri tahtası bir zemin üzerinde eşit aralıklarla yerleştirilmiş çivilerden oluşur.

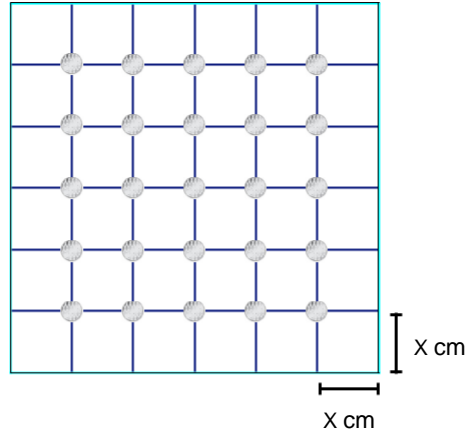

Sezer, boyutları $\sqrt{75}$ cm ve $10\sqrt{3}$ cm olan geometri tahtasını en az sayıda eş kare parçalara ayırarak çivileri yerleştirmiştir. ★★

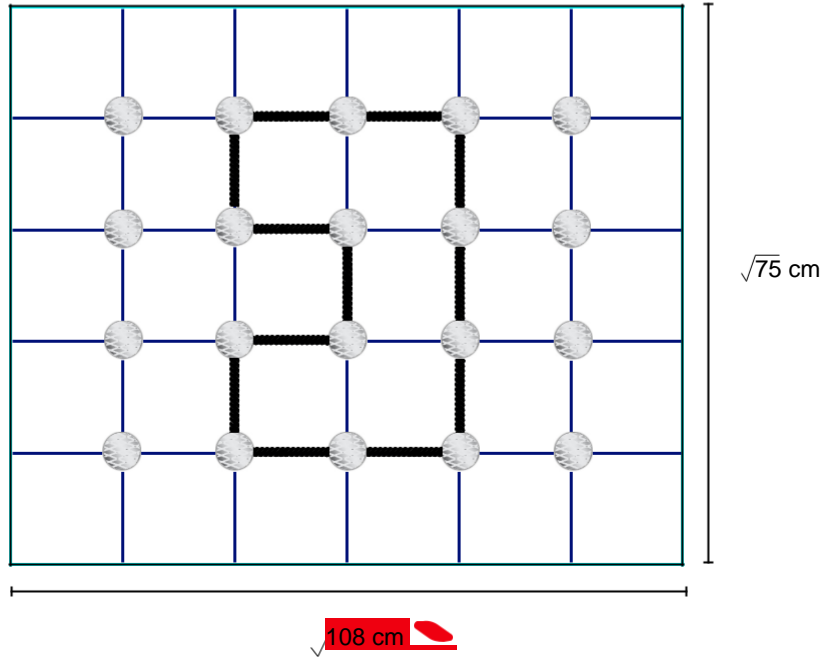

Geometri tahtasına esnek olmayan ip ile yukarıdaki geometrik şekli oluşturmuştur.

Buna göre Sezer'in kullandığı ipin uzunluğu santimetre cinsinden aşağıda verilen uzunluklardan hangisine en yakındır?

A) 19

B) 20

C) 21

D) 22

14. Kare şeklindeki bir karton, Şekil 1'deki gibi kartonun alanını 3 eşit parçaya ayrılacak şekilde kesik çizgilerle belirlenmiştir. Kesik çizgiler boyunca kesip çıkarılan bir dikdörtgen, Şekil 2'de gösterilmiştir. Şekil 2'de gösterilen dikdörtgenin her iki tarafından en büyük boyutlarda eş iki kare parçası kesilmiştir. Kesilen kareler birer kenarları çakışık olacak şekilde birleştirilerek Şekil 3'te gösterilmiştir.

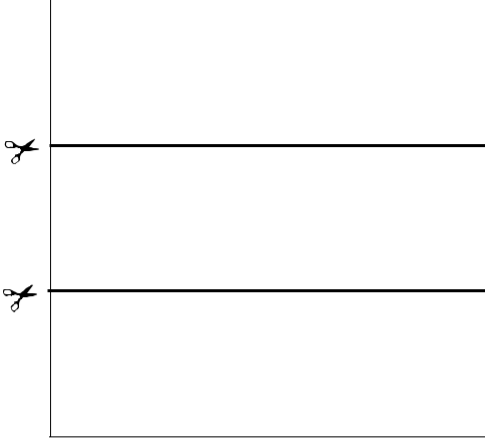

Şekil 1

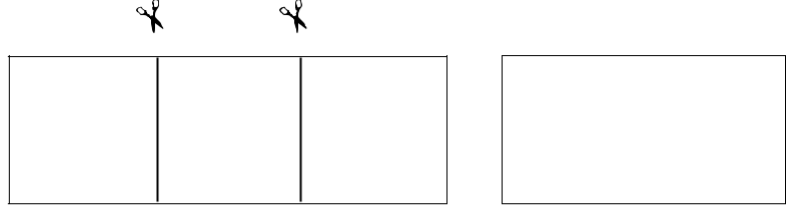

Şekil 2

Şekil 3

Şekil 3'teki dikdörtgenin bir yüzünün alanı veren cebirsel ifade $(2x^2+8x+8) br^2$ 'dir.

Buna göre Şekil 2'deki dikdörtgenin bir yüzünün alanını veren cebirsel ifade aşağıdakilerden hangisine özdeş-tir?

A) $9x^2-36$

B) $3x^2+12x+12$

C) $3x^2-12x+12$

D) $9x^2+36x+3$

15. Bir davet salonunda en az 4, en fazla 12 kişilik masalardan yeterli sayıda bulunmaktadır.

60 kişilik bir misafir grubu olan ve her masada eşit sayıda misafir olmasını isteyen müşteri için bu masalar kaç farklı biçimde belirlenebilir?

A)3

B)5

C)6

D)8

16. Verilen kağıt 4 eş kare ve 2 eş dikdörtgenden oluşmaktadır.

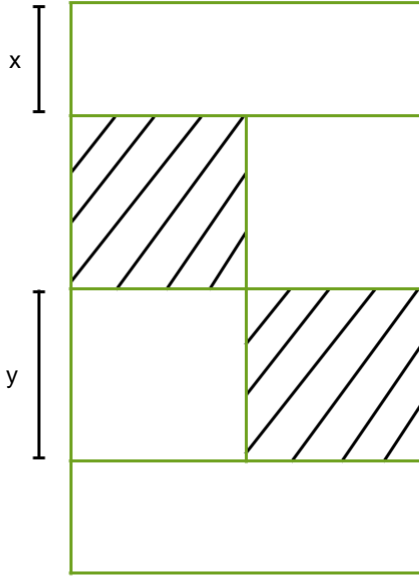

Taralı alanları kesip çıkardığımızda kalan kısmın bir yüzünün alanını veren cebirsel ifade aşağıdakilerden hangisine özdeştir?

A) $2y(2x + y)$

B) $2y(x + y)$

C) $x(2x + y)$

D) $2x(x + 2y)$

17. Aşağıda bir sayı doğrusu $\sqrt{2}$ ve $2\sqrt{7}$ birim uzunluğunda çubuk verilmiştir.

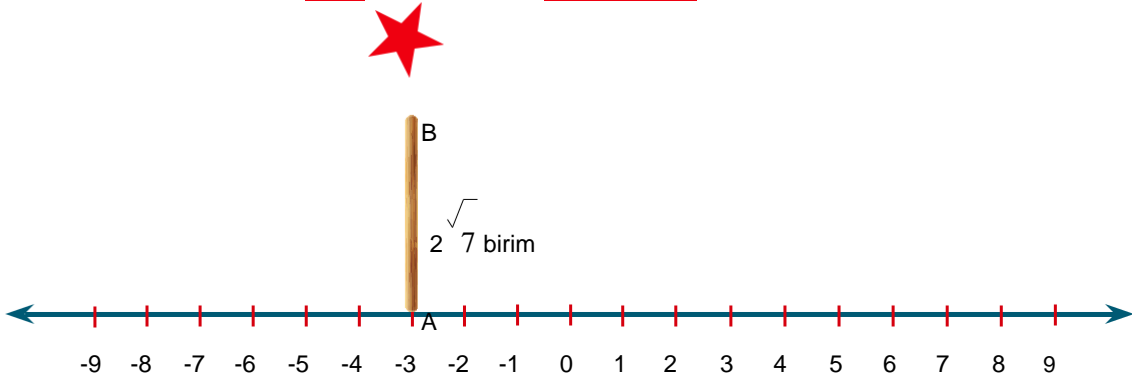

Çubuk sayı doğrusuna A ucu sabit kalacak şekilde devrildiğinde B ucu hangi tam sayıya daha yakın olabilir?

A) -7

B) -6

C) +2

D) +3

18. Aşağıdaki grafik 2018 yılında Türkiye, İngiltere ve İtalya'da yaşayan 0-14, 15-64 ve 65+ yaş aralıklarındaki insanların toplam nüfustaki yoğunluklarını göstermektedir.

Grafik : 2018 Yılında Yaş Aralığına Göre Ülkelerin Nüfus Yoğunluğu

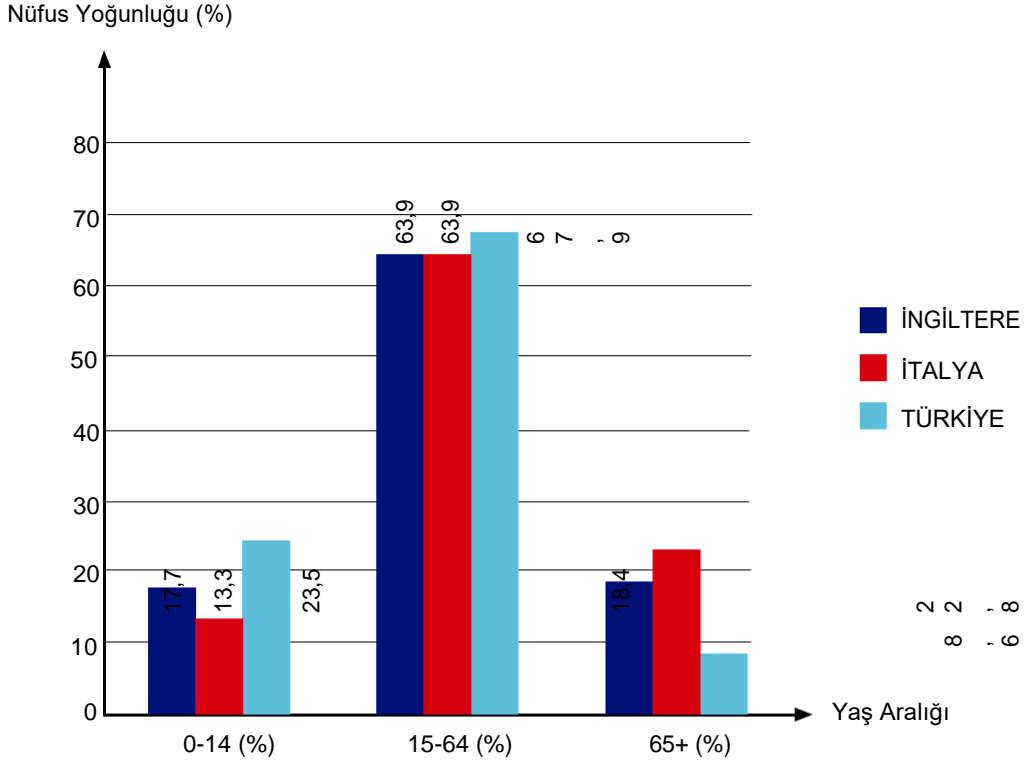

Tablo : 2018 Yılında Ülkelerin Nüfusları

ÜLKE	NÜFUS (milyon)
İNGİLTERE	66,5
İTALYA	60,4
TÜRKİYE	81,4

Yandaki tabloda ise ülkelerin 2018 yılındaki nüfusları verilmiştir:

Bu verilere göre, aşağıdaki yorumlardan hangisi kesinlikle yapılabilir?

- A) İtalya ve İngiltere'de 15-64 yaş aralığındaki insan sayısı birbirine eşittir.
- B) Türkiye'nin genç nüfus oranı, gelişmiş ülkelerin genç nüfus oranlarından daha yüksektir.
- C) İngiltere ve Türkiye'nin 65+ yaş aralığındaki insan sayısı arasındaki fark 9,8 milyondur.
- D) Türkiye'nin 0-14 yaş aralığındaki kişi sayısı hesaplanabilir.

19. Bir okulun gezi kulübü, planlayacağı gezi için tüm öğrencilere anket uygulamış ve şekildeki grafik elde

edilmiştir. **Grafik** : Tercih Edilen Gezi Yerlerine Göre Öğrenci Sayıları

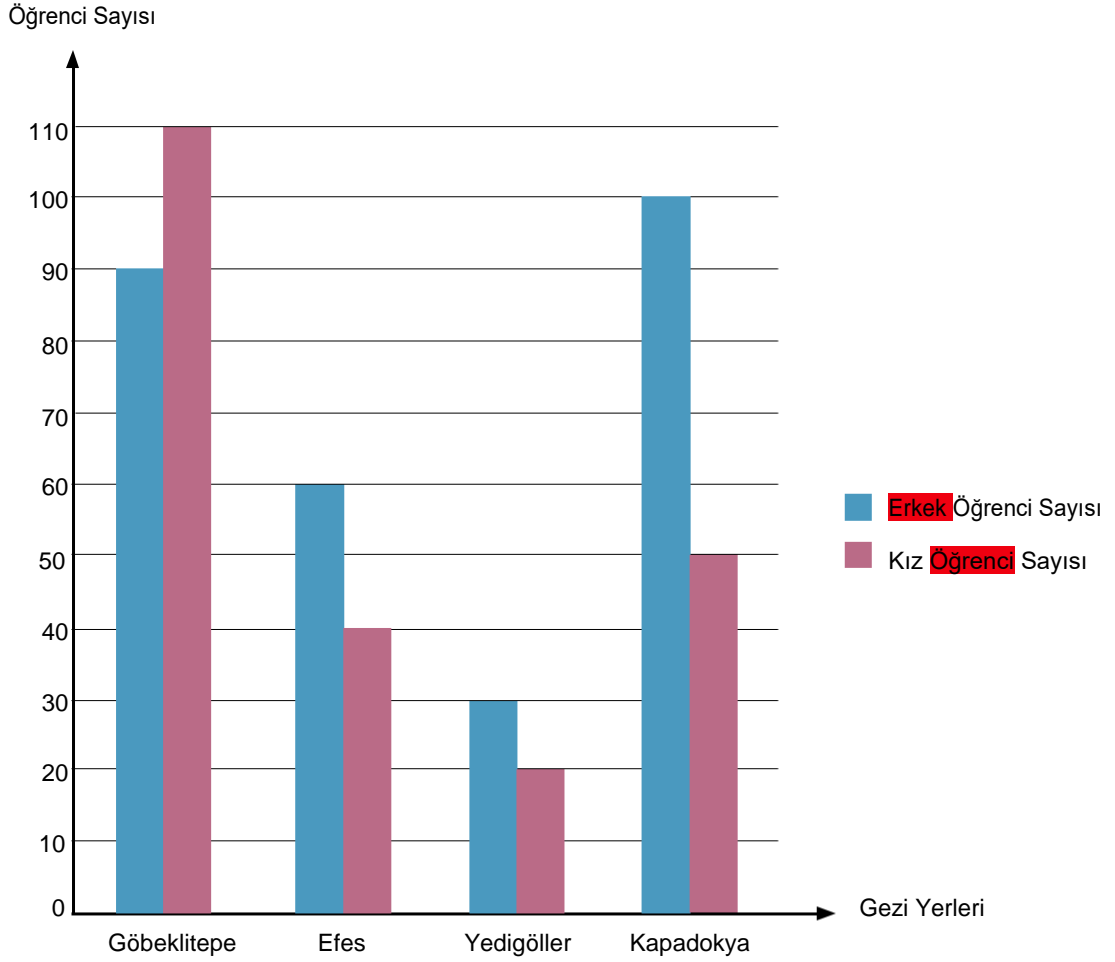

Bu grafiğe göre aşağıdakilerden hangisi doğrudur?

- A) En çok tercih edilen gezi yerleri **sıralandığında** 3. sırada Kapadokya yer alır.
- B) Yedigöller'e gitmek isteyen öğrenci sayısı, **Kapadokya'ya** gitmek isteyen öğrenci sayısının $\frac{1}{5}$ 'i kadardır.
- C) Kapadokya'ya gitmek isteyen öğrenci sayısı, Efes **ve** Yedigöller'e gitmek isteyen öğrenci sayısı toplamına eşittir.
- D) Yedigöller'e gitmek isteyen erkek öğrenci sayısı, Göbeklitepe'ye gitmek isteyen öğrencilerin %30'u kadardır.

20. Aşağıda yolların belli noktalarında görülen reklam panolarından biri verilmiştir.



Reklam panosu üreten bir şirkette çalışan Selim Bey, dış çerçevesinin kenar uzunluğu x santimetre olan bir karenin içine yukarıdaki gibi dikdörtgen çizerek bu bölgeyi reklam için ayırıyor.

Reklam için ayrılan dikdörtgenel bölgenin alanı $x^2 - 16x + 64$ santimetrekare olduğuna göre $m \cdot n$ 'nin değeri kaç santimetrekare olur?

A) 128

B) 64

C) 32

D) 16

21.

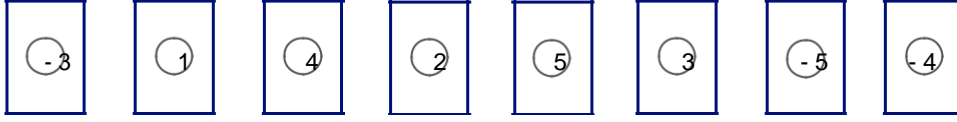

Üzerinde birer tam sayı yazılı olan yukarıdaki 8 kart ters çevriliyor.



İlker, Ali ve Elif kartlardan ikisini rastgele çevirip kartlarda yazan tam sayılardan üslü ifadeleri aşağıdaki sırayla oluşturuyor.

- İlker oluşturabileceği en büyük;
- Elif, İlker'in çevirmediği kartlardan oluşturabileceği en küçük;
- Ali, İlker ve Elif'in çevirmediği kartlardan oluşturabileceği en küçük üslü ifadeyi oluşturuyor.

Buna göre en sonda kalan iki kartta yazan tam sayılardan oluşturulabilecek en küçük üslü ifadenin eşiti kaçtır?

A) -125

B) $-\frac{1}{64}$ C) $\frac{1}{16}$ D) $\frac{1}{8}$

22. Markete giden Ali, aşağıdaki tabloda miktarları 10 'un tam sayı kuvvetlerine göre çözümlenmiş ürünleri almıştır.

Tablo : Ürün Ağırlıklarının 10 'un Tam Sayı Kuvvetlerine Göre Çözümlenmiş Hâli

ÜRÜN	AĞIRLIK (kg)
Pirinç	$2 \cdot 10^0 + 3 \cdot 10^{-2} + 4 \cdot 10^3$
Bulgur	$6 \cdot 10^0 + 4 \cdot 10^{-2} + 8 \cdot 10^{-3}$
Mercimek	$5 \cdot 10^0 + 9 \cdot 10^{-1} + 4 \cdot 10^{-2}$

Buna göre Ali'nin aldığı ürünlerin ağırlığını gram cinsinden veren bilimsel gösterim aşağıdakilerden hangisi-dir? (1 kg =1000 gr)

A) $1,3176 \cdot 10^4$ B) $1,4022 \cdot 10^4$ C) $1,4026 \cdot 10^4$ D) $1,476 \cdot 10^4$

23. Elektronik ve bilgisayar biliminde veri saklama birimine Bayt (b) denir.

• 1 Terabayt = 1 TB = 1024 Gigabayt (GB)

Aşağıda bazı flash disk markaları, kapasiteleri ve fiyatları verilmiştir:



A Marka
25 TL



B Marka
40 TL

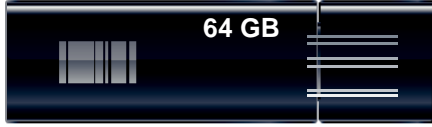

C Marka
51 TL



D Marka
124 TL

Eyüp, 2 TB ve 512 GB kapasitesindeki iki farklı hard diskindeki dosyaları aynı **kapasiteli** flash **disklere** eşit şekilde paylaşmak istiyor. 

En az flash disk kullanacak şekilde tercihini yapan Eyüp, **en az** ödeme **yapacak** şekilde bir tercihte bulunsay-dı ödemeleri arasındaki **fark** kaç TL olurdu? 

A) 440

B) 520

C) 620

D) 680

24. 26 kişilik bir sınıfta bir matematik öğretmeni, öğrencilerine ders etkinliği yaptırmak için aşağıda üzerinde numaraları yazan sepetleri sınıfa getiriyor.

9 Numaralı



A



B

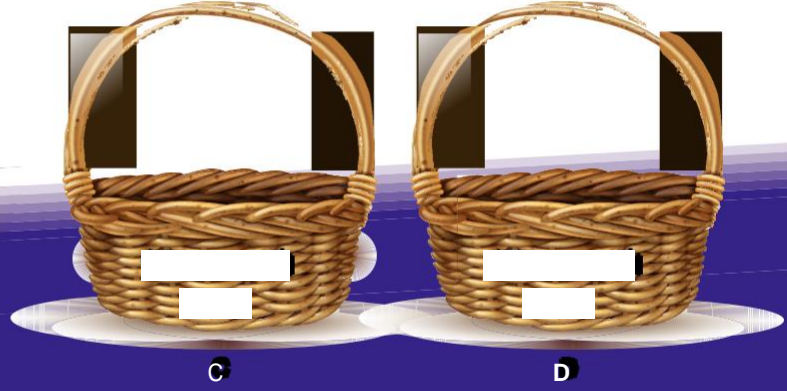

Öğretmen etkinliği şu şekilde uyguluyor:

- Öğrencilere üzerinde ayrı ayrı 1'den 26'ya kadar sayıları yazan birer kart dağıtıyor.
- Öğrenciler sırayla ellerindeki kartı, kartındaki sayı ile aralarında asal olan numaraya sahip sepete atıyor.
- Kartını birden fazla sepete atma ihtimali bulunan bir öğrenci, kartını, bu sepetlerden kartındaki sayıya en yakın sayı ile numaralandırılmış olan sepete atıyor.

Bu bilgilere göre, hangi sepete atılan kart en çoktur?



A)A



B)B



C)C



D)D

25. Normal yetişkin bir insanın vücut ağırlığının 13^1 'ü oranında kanı vardır. Örneğin 80 kg ağırlığındaki bir insanda yaklaşık 6 litre kan vardır. Normal trombosit sayısı bir mikrolitre kanda 150.000 ila 450.000 trombositir.

Yapılan ölçümlerde 52 kg ağırlığındaki Ezgi'nin kanındaki trombosit sayısı normal çıkmıştır. Buna göre Ez-gi'nin kanındaki toplam trombosit sayısı aşağıdakilerden hangisi olabilir? (1 Litre= 10^6 mikrolitre)

A) $1,8 \cdot 10^{11}$

B) $4 \cdot 10^{11}$

C) $1,2 \cdot 10^{12}$

D) $2,2 \cdot 10^{12}$

26. Aşağıda bir hastanın kan tahlili sonucundan bir kısım verilmiştir.

TAHLİL SONUÇLARI			
Ad- Soyad	:		
Dosya No	:		
İşlem Tarihi - Saati	:		Bölüm :
Doktor	:		
Test Adı	Sonuç	Birim	Referans Değer Aralığı
Protein	7,8	g/dL	6.0 - 8.5
Albumin	X	g/dL	3.0 - 5.5
Globulin	2,8	g/dL	1,5 - 4,5

Referans değer aralığı, **sağlıklı** bir bireyin **olması** gereken değer aralığının alt **ve** üst sınırını ifade eder.

Buna göre, **sağlıklı bir bireyin Albumin sonucu olan x değeri aşağıdaki sayılardan hangisi ile ifade edilebilir?**

A) $5\sqrt{3}$



B) 43



C) $2\sqrt{3}$

D) $2\sqrt{2}$

27.

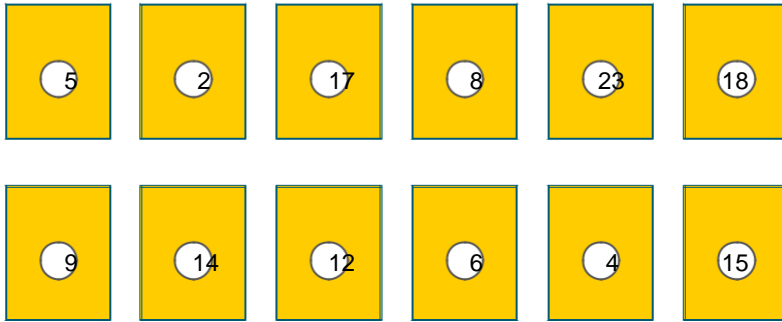

Yukarıdaki eş büyüklükteki kartlar bir torbaya atılıyor. Torbadan rastgele bir kart çekiliyor. Çekilen karttaki sayı ile ilgili aşağıdaki bilgilerden hangisi **yanlıştır**?

A) Çift sayı gelme olasılığı tek sayı gelme olasılığından fazladır.

B) Bir tam sayının karesi olma olasılığı ile 5'in katı olma olasılığı birbirine eşittir.

C) Asal sayı gelme olasılığı $\frac{1}{3}$ 'tür.

D) Karttaki sayının karesinin 500'den küçük gelmesi kesin olaydır.

28. Aşağıda sebzelerin haftalık üretim miktarları ve dikili arazi dağılımı grafiklerde, kilogram başına satış fiyatları ise tabloda verilmiştir.

Tablo : Sebzelerin Satış Fiyatı

ÜRÜN	KİLOGRAM FİYATI
Domates	5 TL
Biber	8 TL
Patlıcan	9 TL
Salatalık	4 TL

Grafik : Dikili Arazilere Edilen Haftalık Üretim Miktarı

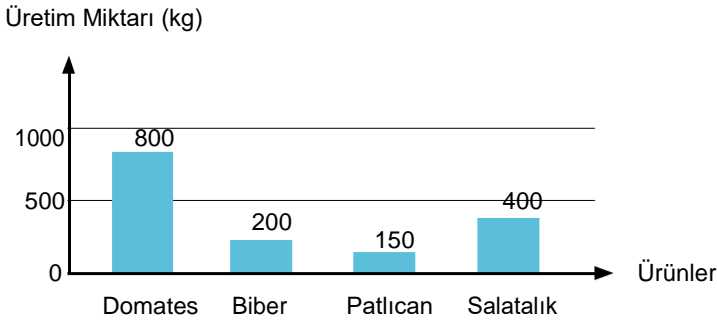

Grafik : Sebzelerin Dikili Arazi Dağılımı

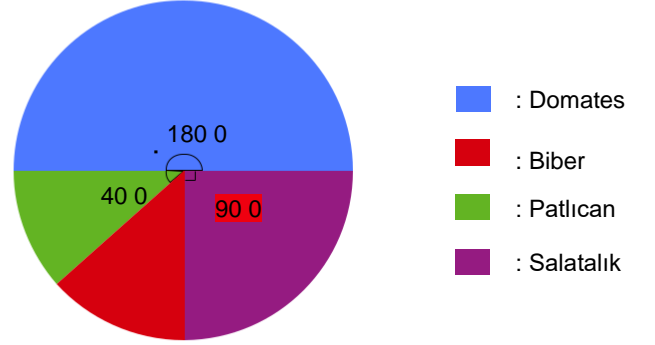

Afyonkarahisar'ın Sandıklı ilçesindeki jeotermal seralarda iyi tarım uygulamalarıyla yetiştirilen sebzeler yurt içinde büyük kentlere, Rusya'ya ve Avrupa'daki pek çok ülkeye gönderiliyor.

Buna göre yeni sera oluşturacak bir çiftçinin hangi sebze ekmesi daha kazançlı olur?

A) Domates

B) Biber

C) Patlıcan

D) Salatalık

29. İslam sonrası Türk sanatlarının üzerinde önemli etkisi olan Büyük Selçuklu Dönemi, hem mimari özellikleri hem de süsleme detayları açısından gizli bir hazinedir. Aşağıdaki desen o dönem inşa edilmiş bir camiye ait detaydır:

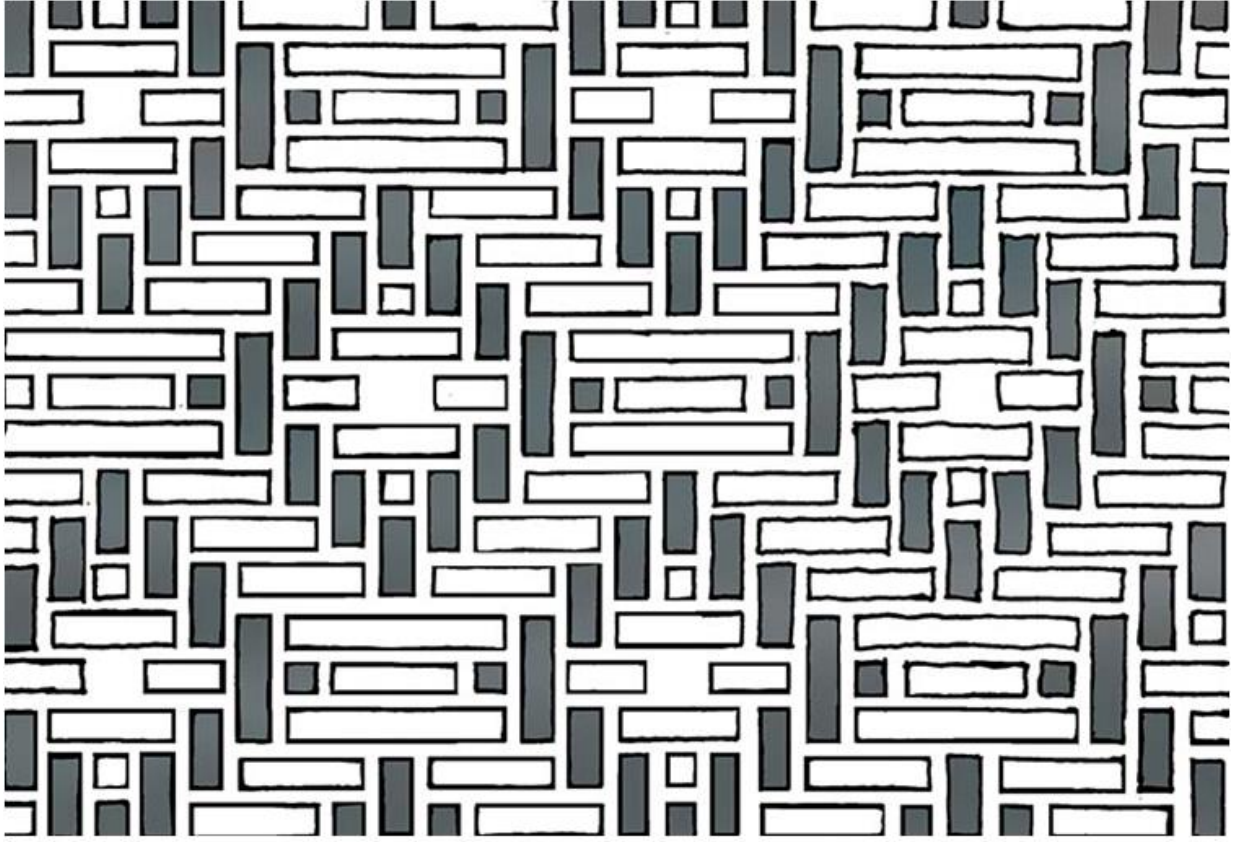

Deseni inceleyen Serap, desenin tekrar eden belli dikdörtgenlerden oluştuğunu **tespit** ediyor ve **onları** çiziyor:

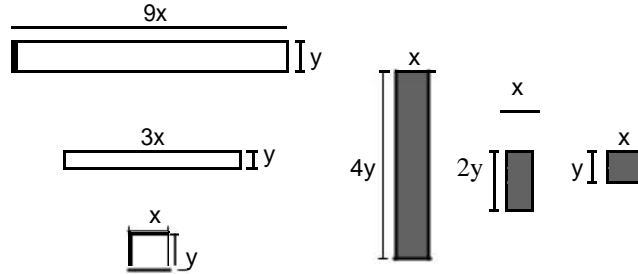

Başka bir desen yapmak isteyen Serap, **yukarıdaki** dikdörtgenleri üst üste **gelmeyecek** şekilde kullanarak aşağıdaki gibi bir desen yapıyor:

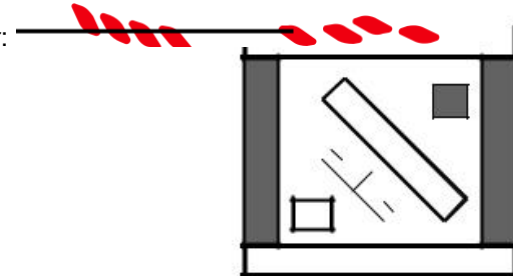

Elde ettiği bu deseninin içerisinde kalan boş kısmın alanını veren cebirsel ifade aşağıdakilerden hangisidir?

- A) $11xy$ B) $18xy$ C) $21xy$ D) $28xy$

30. Aşağıda bir sinemaya ait iki salonun oturma planı verilmiştir:

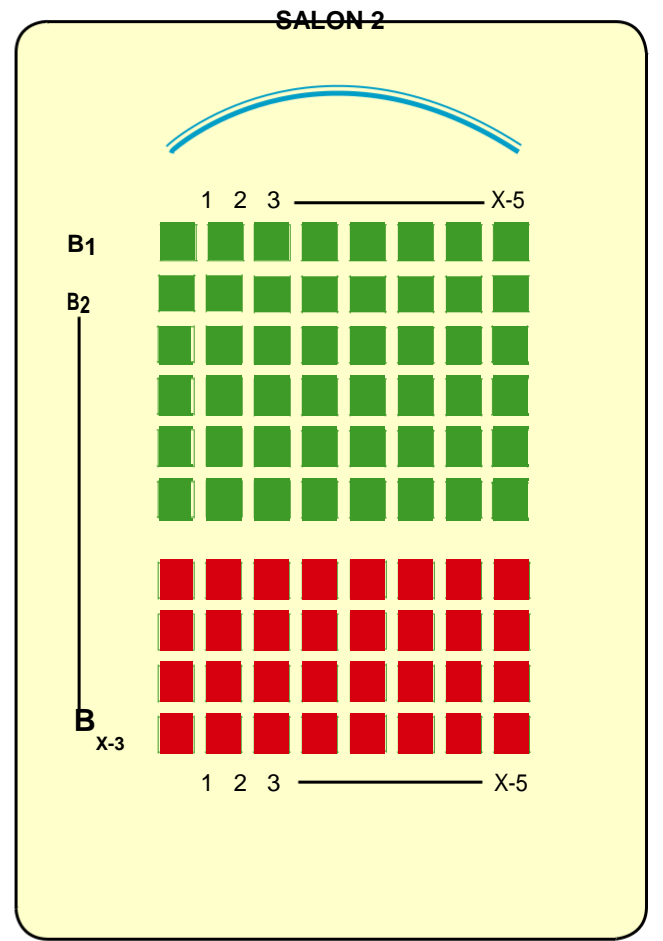
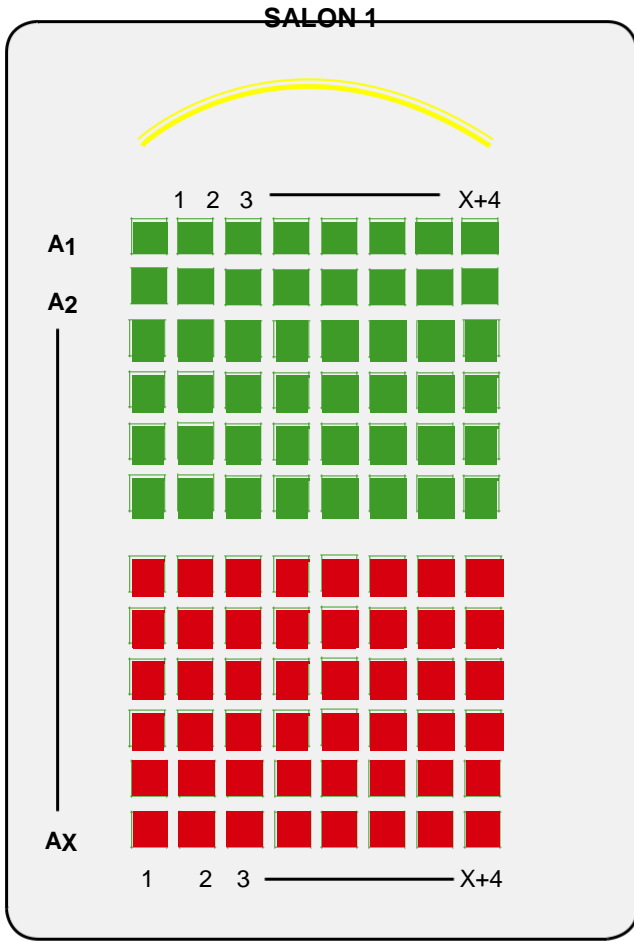

Salonlarda koltuk sıraları A1, A2,..., AX ve B1, B2,..., BX-3 şeklinde isimlendiriliyor. Salon 1'de koltuklar 1, 2, 3,..., x+4; Salon 2'deki koltuklar ise 1, 2, 3,..., x-5 şeklinde numaralandırılıyor.

Salon 1'deki koltuk sayısı Salon 2'deki koltuk sayısından daha fazla olduğuna göre, salonlardaki koltuk sayıları arasındaki farkı veren cebirsel ifade aşağıdakilerden hangisine özdeş olabilir?

A) $4x-5$

B) $12x-15$

C) $15x-12$

D) $2x+15$

Fen Bilimleri Soruları

1. 25 Nisan Dünya DNA Günü'nde okul bahçesine DNA modeli yapılacaktır. DNA'nın bir kısmının yapılmış hâli aşağıdaki şekilde verilmiştir.

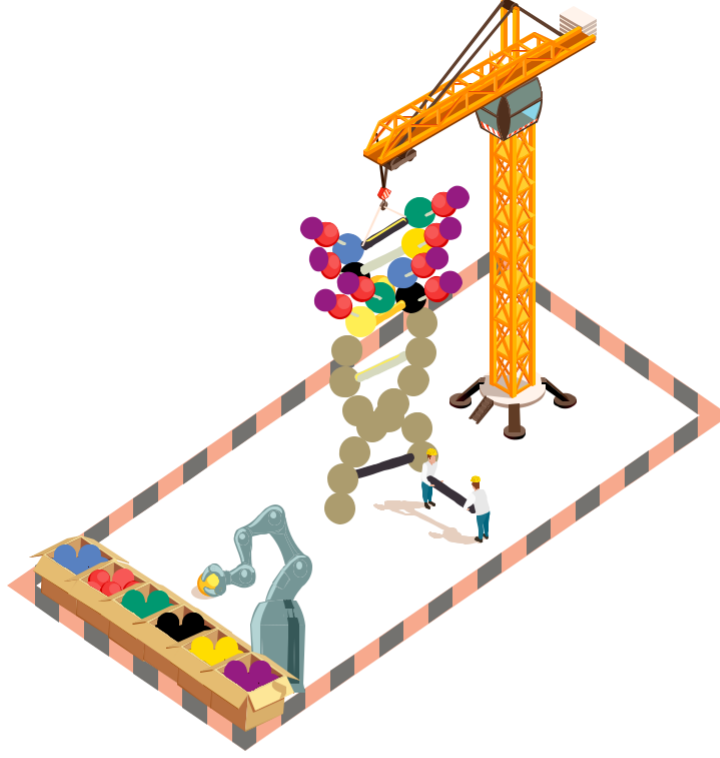

22 adet nükleotitten oluşan DNA molekülünün yapılması için mor, sarı, siyah, yeşil, kırmızı ve mavi boncuklar kullanılacaktır. Mavi boncuk adenin, sarı boncuk guanin, yeşil boncuk timin ve siyah boncuk sitozin organik bazını; kırmızı boncuk deoksriboz şekerini, mor boncuk fosfat grubunu temsil etmektedir. Renklere göre ürünleri ayıklayabilen robot kol, boncukları kutudan alıp DNA molekülünde uygun yerlere yerleştirecek şekilde programlanmıştır. Her kutuda 22 adet mor, sarı, siyah, yeşil, kırmızı ve mavi boncuklar bulunmaktadır. Robot DNA'nın 1. ve 2. zinciri için her renkten en az bir tane almak zorundadır ve DNA'nın her zincirinde bütün renklerden en az bir tane bulunmalıdır.

Robot DNA modelini tamamladığında,

- I. 1. zincirde kullanılan sarı boncuk sayısı, 2. zincirde kullanılan siyah boncuk sayısından fazladır.
- II. 1. zincirde kullanılan kırmızı boncuk sayısı, 2. zincirde kullanılan mor boncuk sayısına eşittir.
- III. Kutuda kalan mavi boncuk sayısı, yeşil boncuk sayısından fazladır.
- IV. Kutudaki 22 adet mor boncuğun tamamı kullanılmıştır.

ifadelerinden hangileri doğrudur?

- A) I ve II.
C) II ve IV.

- B) II ve III.
D) II, III ve IV.

2. Enzim adı verilen çeşitli özelleşmiş proteinler DNA eşlenmesi sırasındaki tepkimeleri hızlandırır.

Aşağıda DNA'nın kendini eşlemesi sırasında X, Y, Z ve T enzimlerinin yardımcı olduğu olaylar verilmiştir:

X: DNA sentezinin başlayabilmesi için gerekli olan moleküllerin sentezlenmesini hızlandırma

Y: Sentezlenmiş zincir parçalarını birbirine bağlama

Z: DNA'nın ikili sarmal yapısını çözme

T: DNA iplikçisindeki bilgileri okuyarak bu iplikte eşlenecek DNA dizisini sentezleme

Buna göre DNA'nın kendini eşlemesi esnasında enzimlerin kullanım sırası aşağıdakilerden hangisinde doğru verilmiştir?

A)Z,X,T,Y

B)X,Z,T,Y

C)Z,T,X,Y

D)T,Z,X,Y

3. CD'ler bir diskin içinde filmlerin, müzik parçalarının ve yüzlerce dokümanın saklandığı veri yığınlarıdır. CD üzerine yazılmış veri, diskin merkezinden dışarıya doğru spiral bir biçimde uzanan tek bir izden oluşmaktadır. Spiral biçimde uzanan bu veri izini, ip gibi açmayı başarabilseydik bu ip yaklaşık 5 km olurdu.

CD'nin yapısı ile DNA'nın yapısı arasında ilişki kurmak isteyen öğretmen, öğrencilerden CD'nin fiziki yapısını incelemelerini ister. Aşağıda CD'nin fiziki yapısı verilmiştir.

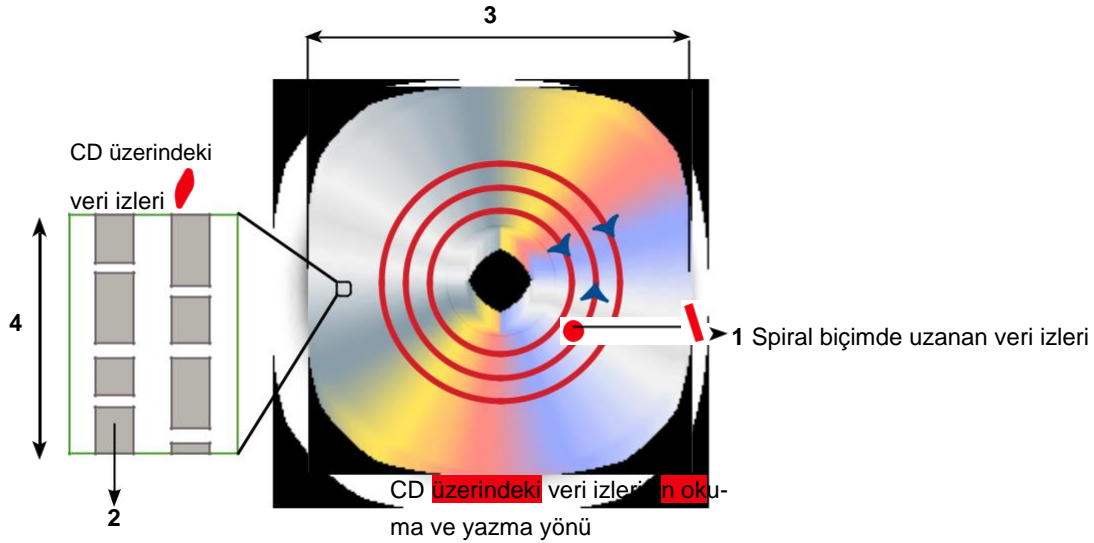

CD üzerinde 1, 2, 3 ve 4 numara ile gösterilen yapıların kromozom, DNA, gen ve nükleotit kavramlarıyla eşleştirilmiş hâli aşağıdakilerden hangisidir?

	<u>1</u>	<u>2</u>	<u>3</u>	<u>4</u>
A)	Kromozom	DNA	Gen	Nükleotit
B)	DNA	Gen	Nükleotit	Kromozom
C)	DNA	Nükleotit	Kromozom	Gen
D)	Nükleotit	DNA	Kromozom	Gen

4. Kalıtım ve çevrenin etkisiyle oluşan özelliklerin canlının dış görünümüne yansımaya fenotip, canlının genlerinin tamamına ise genotip adı verilir.

Genotip	Fenotip
aa	a
AA	A
AaA	

Fenotipinde baskın özellik taşıyan bireyin genotipinin belirlenmesi için yapılan çaprazlamaya kontrol çaprazlama -sı denir. Örneğin; baskın fenotipli bireyin çekinik fenotipli bireyle çaprazlanması sonucu oluşan yavruların tamamı baskın özelliğe ise atasal birey homozigot(saf) döl, yavruların yarısı baskın yarısı çekinik fenotipte ise atasal birey heterozigot(melez) döldür.

Bir araştırmacı yukarıdaki bilgileri kullanarak mor rengin beyaz renge baskın olduğu çiçek örneğinin genotipine karar verecektir.

Mor çiçek örneğinin genotipini öğrenmek isteyen bir araştırmacı, aşağıdaki çaprazlamalardan hangisini yaparsa amacına ulaşmış olur?

A) MM X Mm

Mm X Mm

C) MM X mm

Mm X mm

B) Mm X mm

MMXMM

D) Mm X mm

mm X mm

5. Aşağıda bir evin yağmur depolama sistemi verilmiştir. Yağmurun yağdığı bir günde su deposunun sarı, mavi ve kırmızı bölmeleri dolduğunda deponun tabanında oluşan basınç hesaplanmıştır. Depo dolana kadar kabın tabanında oluşan sıvı basıncının zamana bağlı değişim grafiği ve deponun bulunduğu konum gösterilmiştir.

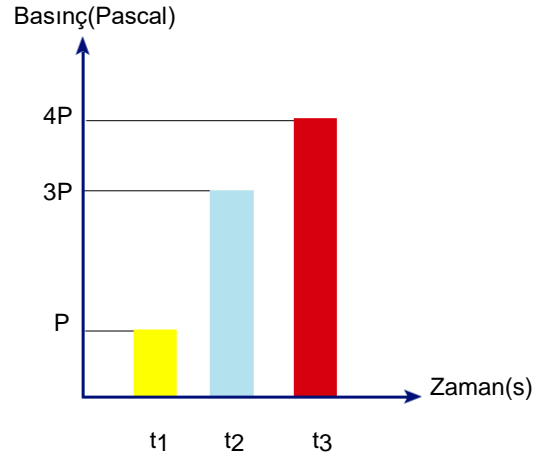

Verilen bilgilere göre, eşit bölmeli deponun şekli aşağıdakilerden hangisi olabilir? (Yağmur damlalarının aynı hızla düştüğü kabul edilecektir.)

A)

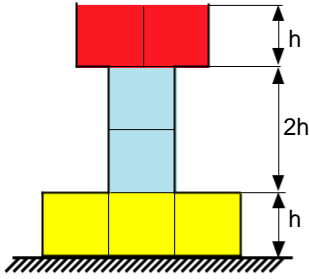

B)

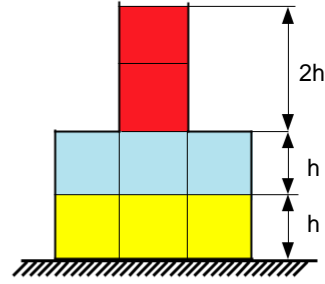

C)

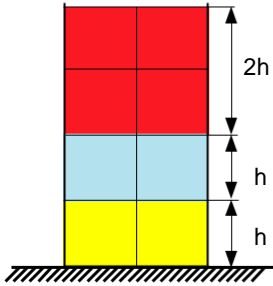

D)

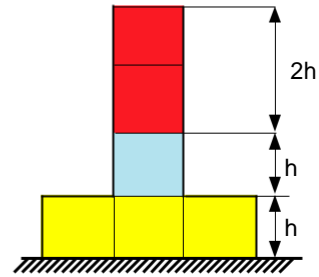

6. Eylül ve Gamze'nin kurduğu hipotezlere göre hazırladığı düzenekler aşağıda gösterilmiştir.



Kullanılan Malzemeler
• 2 adet sünger zemin
• 4 adet 100 gramlık dikdörtgenler prizması şeklinde gri renkte tuğla
• 1 adet 100 gram küp şeklinde kırmızı renkte tuğla

Kurulan her iki düzenekte de 2. durumda gri renkli tuğlaların 1. duruma göre süngerde batma miktarının fazla olduğu görülmüştür. Eylül, Hipotez-I'i kurmuş ve hipotezinin doğru olduğunu kanıtlamıştır. Gamze, Hipotez-II'yi kurmuş ve kurduğu hipotezin yanlış olduğu sonucuna varmıştır.

Buna göre Hipotez-I ve Hipotez-II aşağıdakilerden hangisidir?

Hipotez-I

- A) Yüzey alanı azaldıkça zemine uygulanan basınç artar.
B) Ağırlık arttıkça zemine uygulanan basınç artar.
C) Ağırlık arttıkça zemine uygulanan basınç artar.
D) Yüzey alanı arttıkça zemine uygulanan basınç azalır.

Hipotez-II

- Ağırlık arttıkça zemine uygulanan basınç artar.
Yüzey alanı azaldıkça zemine uygulanan basınç azalır.
Yüzey alanı azaldıkça zemine uygulanan basınç artar.
Ağırlık arttıkça zemine uygulanan basınç artar.

7. Develerin ayak tabanlarının geniş olması, kum üzerinde oluşturdukları basıncı azaltır ve kumda batmadan rahatlıkla yürümelerine yardımcı olur.

Verilen durumla aynı prensibe sahip örnek aşağıdakilerden hangisidir?

- A) Kışın karlı havalarda araç lastiklerine zincir takılması
B) Trenlerin tekerlek sayısının fazla olması
C) Bıçağın daha iyi kesmesi için bilenmesi
D) Futbol kramponlarının sivri ve dişli bir yapıya sahip olması

8. Özdeş valizler şekildeki gibi yatay zeminde hareket ettiriliyor.



Valizler eşya ile doldurulduktan sonra yere uyguladıkları basınçların büyüklükleri arasındaki ilişki aşağıdaki grafikte gösterilmiştir.

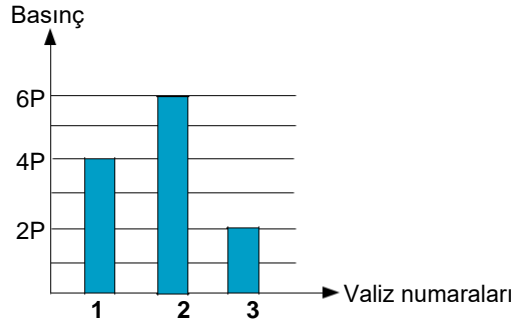

Buna göre eşya doldurulduktan sonra 1, 2 ve 3 numaralı valizlerin ağırlıkları arasındaki ilişki aşağıdakiler-den hangisidir?

A) $1 > 2 > 3$

B) $2 > 1 > 3$

C) $3 > 1 > 2$

D) $1 = 2 = 3$

9. Bir öğrenci Şekil-1 ve Şekil-2'deki gibi tartılmıştır. Şekil-1'de iki ayağını tartıya basarak, Şekil-2'de ise bir ayağını kaldırarak tartılmıştır.

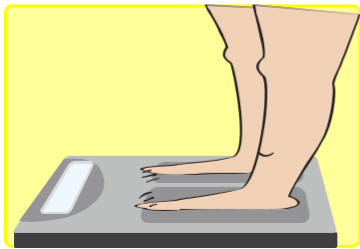

Şekil-1

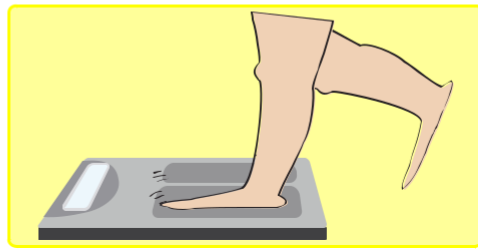

Şekil-2

Buna göre;

- Şekil-2'de öğrencinin tartıya uyguladığı basınç, Şekil-1'deki basınçtan fazladır.
- Şekil-1'de tartının yere uyguladığı basınç, Şekil-2'deki basınçtan fazladır.
- Şekil-1 ve Şekil-2'de tartının yere uyguladığı basınçlar eşittir.

ifadelerinden hangileri doğrudur?

A) Yalnız I.

B) Yalnız II.

C) I ve II.

D) I ve III.

11. Bezelyelerde çiçek rengi üzerinde etkili olan baskın ve çekinik genlerle ilgili bilgi sahibi olmayan bir çiçekçi aşağıdaki çaprazlamaları yapmıştır. 1 ve 2. bezelyeleri çaprazladığında mor çiçekli bezelyeler elde etmiş, oluşan bezelyelerden 4 ve 5. bezelyeleri çaprazladığında mor ve beyaz çiçekli bezelyeler oluştuğunu gözlemlemiştir. Aşağıda bezelyelerin çaprazlanması sonucu oluşan olası sonuçlar F1 ve F2 kuşağında gösterilmiştir.

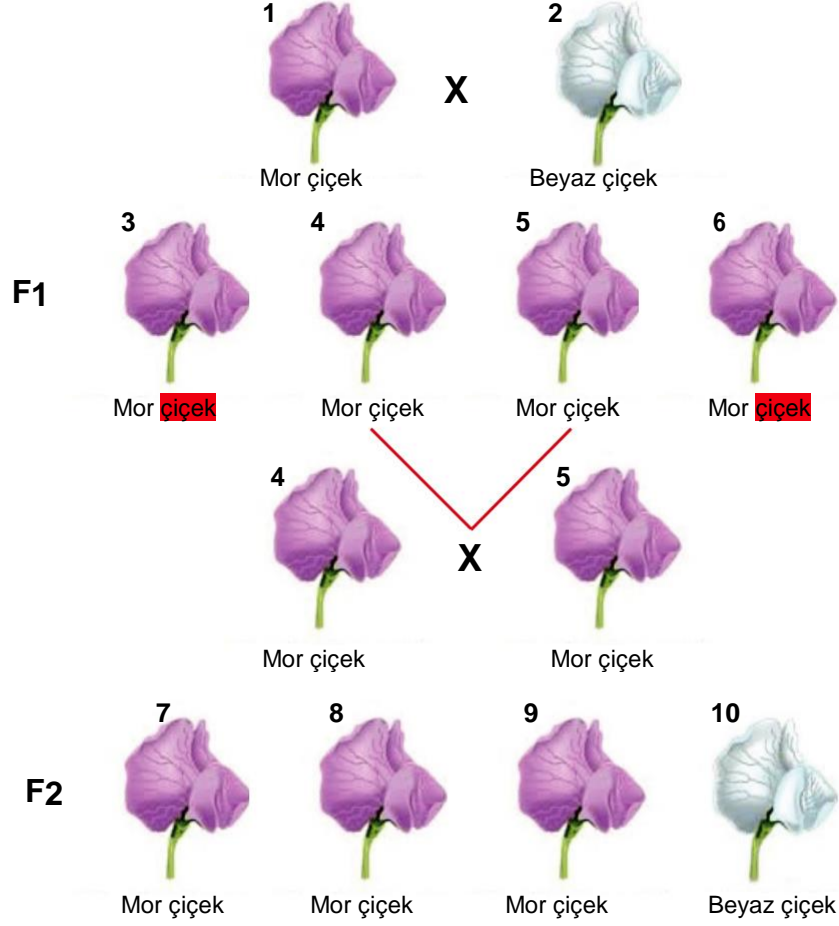

Çaprazlama sonucuna göre;

- I. Mor çiçek rengi, beyaz çiçek rengine baskındır.
- II. 1, 2 ve 10. bezelyeler homozigottur.
- III. 3 ve 6. bezelyeler çaprazlanmış olsaydı beyaz çiçekli bezelye elde edilirdi.
- IV. 7, 8 ve 9. bezelyeler heterozigottur.

ifadelerinden hangileri kesinlikle doğrudur?

- A) I ve II. B) II ve IV. C) I, II ve III. D) I, II, III ve IV.

12. Bir arařtırmacı bezelyelerde tohum rengine ait ařađıdaki soyađacını izmiřtir. Taralı bireyler yeřil tohum rengine sahipken diđer bireyler sarı tohum rengine sahiptir.

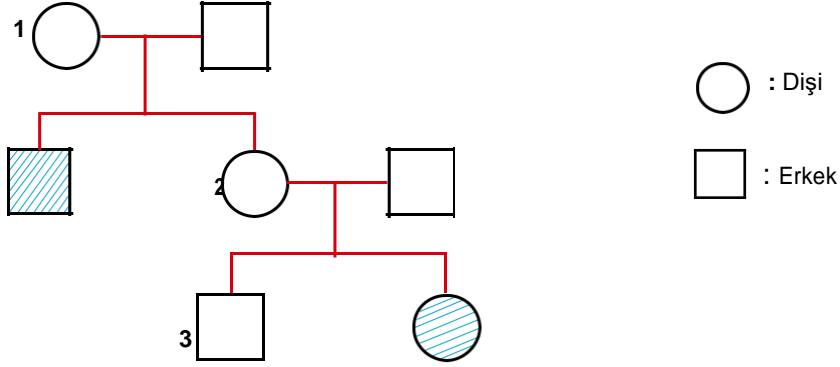

Verilen soyađacına gore;

- I. Yeřil tohum rengi ezelliđi ekinik bir genle belirlenir.
- II. 1 ve 2 numaralı bireylerin genotipleri aynıdır.
- III. Taralı bireyler heterozigot genotiptedir.

ifadelerinden hangileri dođrudur?

- A) Yalnız I. B) Yalnız III. C) I ve II. D) II ve III.

13. 2016 yılında yapılan bir alıřmada buzdolabında sođutulan domatesin yzlerce geninin aktivitesinin azaldıđı tespit edilmiřtir. Bu genlerin bazılarının rettiđi maddeler, domatesi daha tatlı algılamamızı sađlayan on iki uucu kimyasa-lın sentezlenmesinden sorumludur. Sođukta bekletilen domateslerde lezzete katkı sađlayan kokulu uucu aromatik bileřenlerin retimi %65 azalmaktadır. Deneyin devamında 76 kiřide uygulanan tat testi ile buzdolabında bekletilen domateslerin, bir gn nce hasat edilenlere kıyasla daha az lezzetli olduđu dođrulanmıřtır. Bir hafta boyunca sođutu-lan domatesler, oda sıcaklıđında bekletildiklerinde gen ifadelerinin eski hline dnmediđi yani lezzetinin kalıcı olarak azaldıđı tespit edilmiřtir. Bu alıřma aynı zamanda raf mrnn uzatılması iin sođuk hava depolarında bekletildikten sonra satıřa ıkarılan domateslerle yerel reticilerin dođrudan sattıkları domatesler kıyaslandıđında ayırt edilen lez-zet farkını da aıkılıyor. (Bilim Teknik Dergisi; Ekim/2019)

Buna gre, sođuk hava deposunda bekletilen domateslerin lezzetindeki azalmanın sebebi ařađdaki olaylar-dan hangisi ile aıklanabilir?

- A) Adaptasyon B) Modifikasyon C) Mutasyon D) Dođal seilim

14. Hipotez: Küresel ısınma nedeniyle hayvanların boyutları küçülmektedir. Bu görüşün desteklenmesi için bir grup araştırmacı yanda resmi verilen kuş türünün ağırlığındaki değişimleri, belirlenen bölgede 3 yıl boyunca incelemiştir. Elde edilen sonuçlar iklim değişikliklerinin hayvanların boyutunun küçülmesine neden olabileceği fikrini desteklemektedir. Araştırmacılar küresel ısınmanın daha küçük hayvanlar için avantaj olabileceğini de düşünmektedir.



Araştırmacılar kuş türlerinde meydana gelen bu değişimin kalıtsal olduğunu aşağıdaki durumlardan hangisi ile anlayabilir?

- A) Ortam koşullarının etkisiyle değişime neden olma
- B) Canlının diğer nesillerinde ortaya çıkma
- C) Canlının yaşama şansını artırma
- D) Canlının yaşamı boyunca etkili olma

15. Bezelyelerde tohum şekli, düzgün veya buruşuk olabilir. Bir araştırmacı genotipini bilmediği bezelye türlerini çaprazlamadan önce beklenen fenotipleri aşağıdaki tabloya yazmıştır.

Çaprazlanacak Bireylerin Genotipleri	Beklenen Fenotip
Düzgün X Buruşuk	%100 düzgün tohum

Çaprazlama sonucunda ortaya çıkan bezelyelerin fenotipleri aşağıdaki gibidir:

Çaprazlanan Bireylerin Genotipleri	Ortaya Çıkan Fenotip
Düzgün X Buruşuk	%50 düzgün, %50 buruşuk

Verilen bilgilere göre;

- I. Araştırmacı çaprazlama yapmadan önce, çaprazlanan bireylerin genotiplerinin homozigot düzgün ve homozigot buruşuk tohum olduğunu düşünmektedir.
- II. Çaprazlama yapmadan önce düzgün tohumun, buruşuk tohuma baskın olduğunu bilmektedir.
- III. Çaprazlama sonucunda ortaya çıkan bireyler heterozigottur.

İfadelerinden hangileri doğrudur?

- A) Yalnız I.
- B) Yalnız II.
- C) I ve II.
- D) II ve III.

16. Sokak lambaları Güneş doğduğunda kapanmakta ve Güneş battığında açılmaktadır. Dünya üzerinde farklı konumlarda bulunan K, L ve M şehirlerinde bir yıl boyunca aylara göre sokak lambalarının ortalama açık kalma süreleri saat cinsinden verilmiştir.

	Ocak	Şubat	Mart	Nisan	Mayıs	Haziran	Temmuz	Ağustos	Eylül	Ekim	Kasım	Aralık
K	12,8	12,3	12,1	11,8	11,6	10,6	11,2	11,8	12,1	12,6	13	13,5
L	12	12	12	12	12	12	12	12	12	12	12	12
M	11,3	1,6	12,2	12,6	12,8	13	12,8	12,4	12,15	11,8	11,3	10,8

Sokak lambalarının açık kalma süresi dikkate alındığında K, L ve M şehirlerinin Dünya üzerindeki konumları aşağıdakilerden hangisi olabilir?

A)

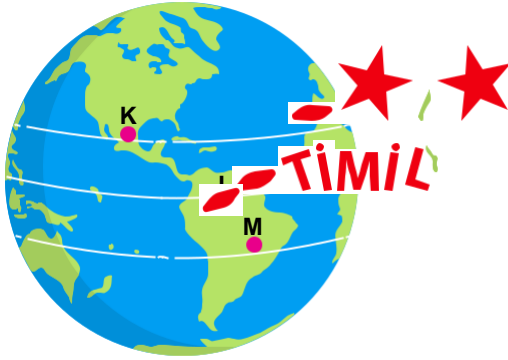

B)



C)

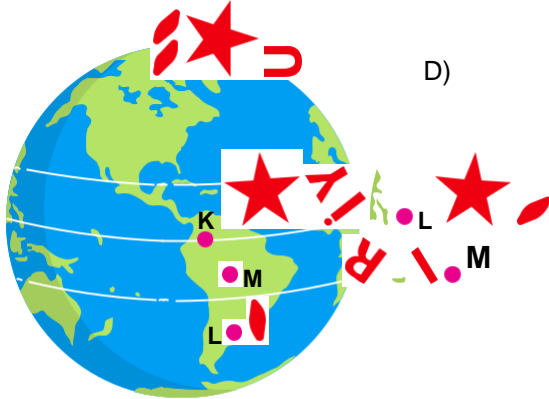

D)



17. Bazik özellik gösteren su alkali sudur.

Bir öğrenci K ve L markalı sularından almıştır. Suların üzerindeki etiket kaybolduğu için pH değerlerini inceleyememiştir. K ve L markalı suların alkali su olup olmadığına karar vermek için birtakım deneyler yapmaya karar vermiştir.

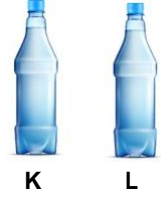

Öğrencinin yaptığı deneyler aşağıda anlatılmıştır:

1. deney

Sulu çözeltilerinin **elektrik** akımını iletme durumu inceleniyor.

2. deney

kırmızı turnusol kâğıdı mavi turnusol kâğıdı

Turnusol kâğıdına etki etme durumları inceleniyor.

3. deney

fenolftalain

Fenolftalain damlatıldığında renk değiştirme durumları gözleniyor.

Öğrencinin yaptığı deneylerden hangileri K ve L markalı suların alkali su olduğunu kanıtlayabilir?

A) 1 ve 2

B) 1 ve 3

C) 2 ve 3

D) 1, 2 ve 3

18. Uzun araştırmalar sonucunda bulunan bir heykelde meydana gelen tahribatın nedenlerini arkeoloji uzmanı

aşağıda-ki gibi açıklamıştır:

- I. Heykelin gövdesindeki çatlaklar, insan tahribatı **sonucu** oluşmuştur.
- II. Heykelin baş kısmındaki taşlarda ufalanma, rüzgâr **aşındırması** sebebiyle meydana gelmiştir.
- III. Taşta bulunan kalsiyum karbonat(CaCO_3), asit yağmurunun etkisiyle kalsiyum oksit(CaO) ve karbondioksit (CO_2) dönüşmüştür.

Heykelin tahribatı sürecinde meydana gelen I, II ve III numaralı olaylar hangi değişim çeşidine aittir?

- | I | II | III |
|-------------|----------|----------|
| A) Fiziksel | Fiziksel | Kimyasal |
| B) Kimyasal | Fiziksel | Fiziksel |
| C) Fiziksel | Kimyasal | Kimyasal |
| D) Kimyasal | Kimyasal | Fiziksel |

19. Ayhan, Berk ve Sercan'ın özdeş tuğlalarla eşit sürelerde ördüğü duvarlar 1, 2 ve 3. durumda şekilde verilmiştir.

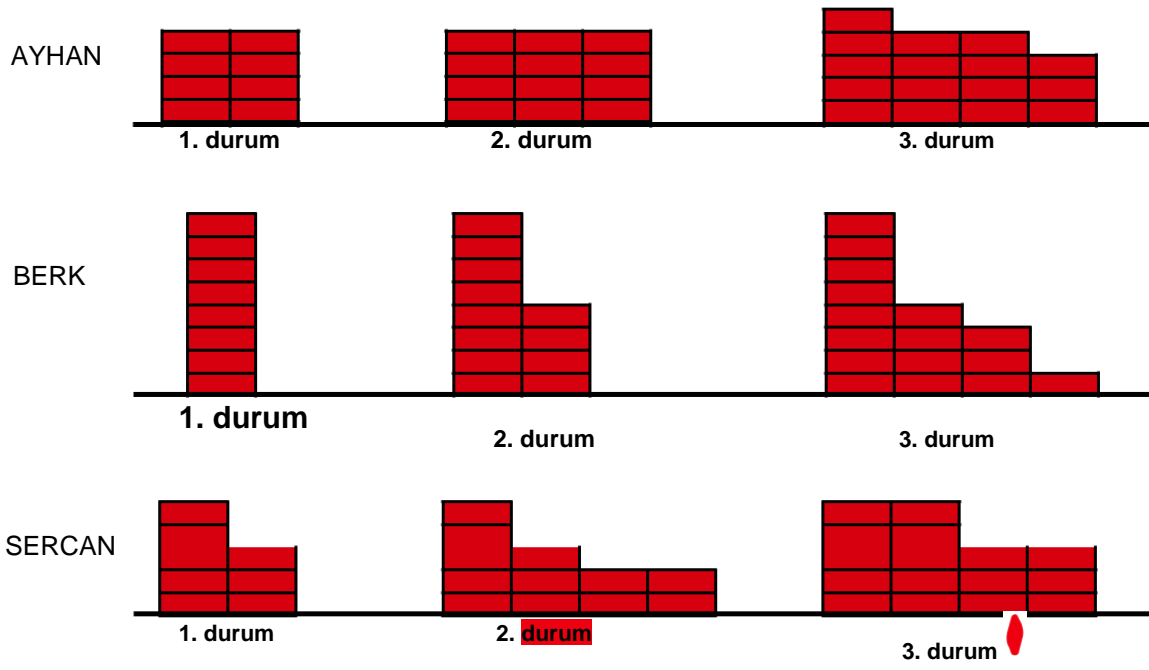

Ayhan, Berk ve Sercan'ın duvar örme şekillerine göre 1, 2 ve 3. durumlarda zemine uygulanan basıncın değişim grafiği aşağıdakilerden hangisidir?

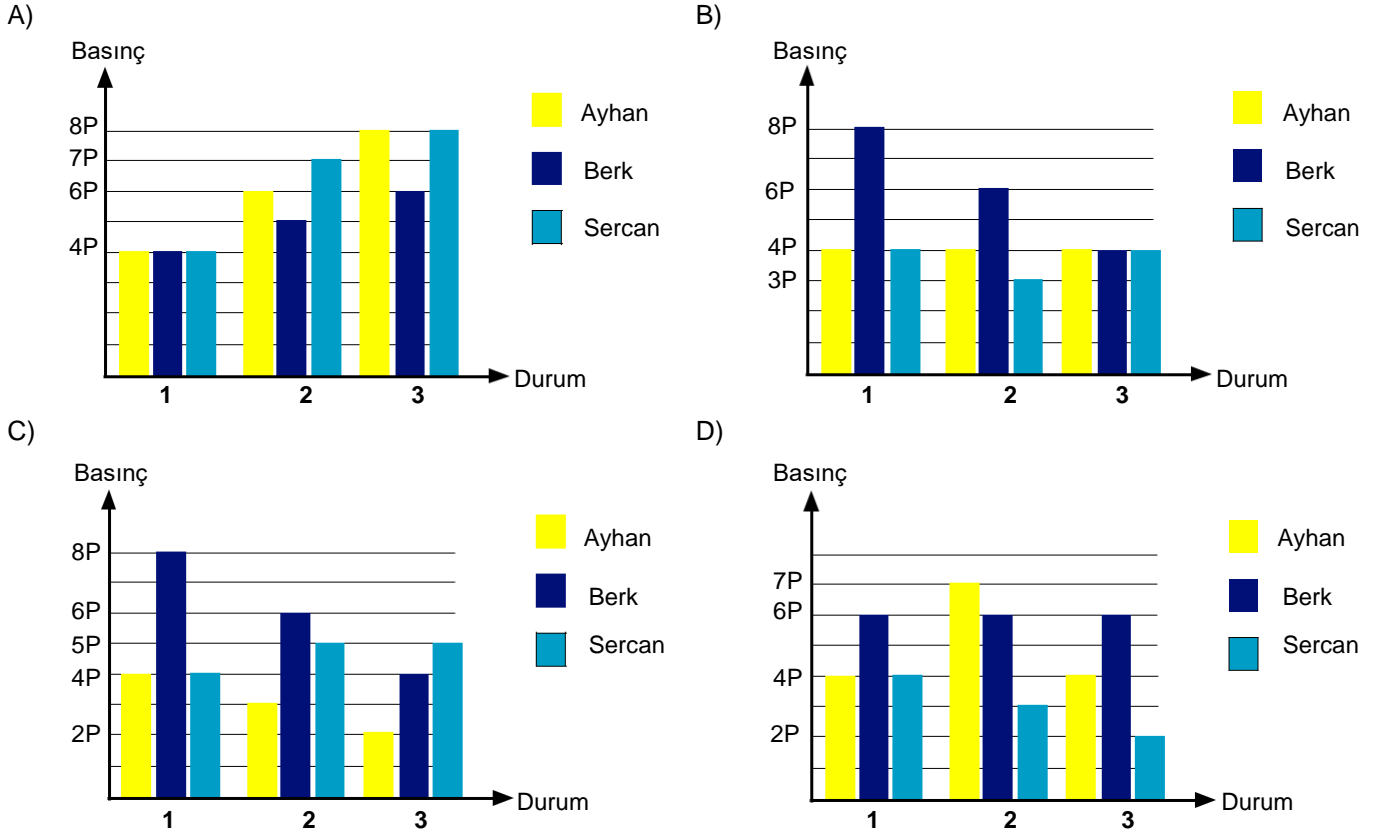

20. Şekilleri farklı olan kaplara eşit yükseklikte yoğunlukları sırasıyla d_K , d_L ve d_M olan sıvılar konulmuştur.

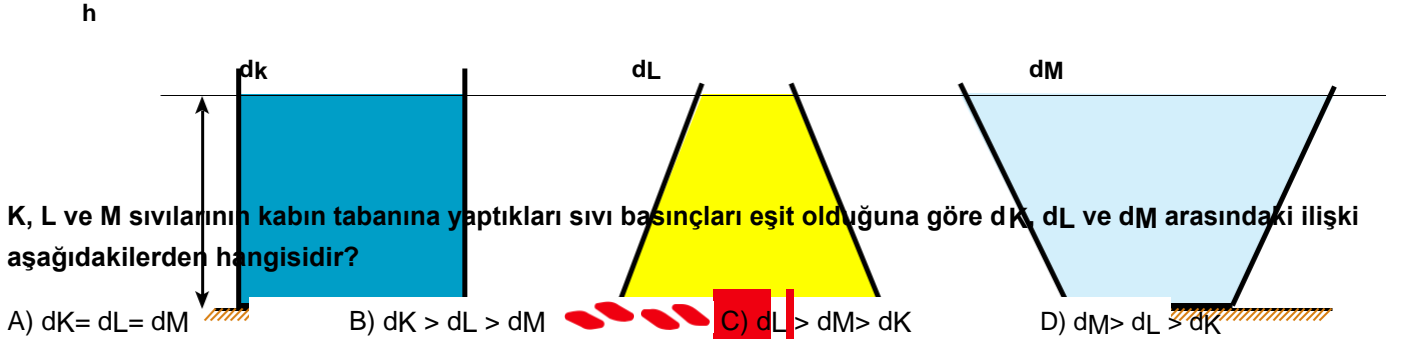

21. Bir kentin hangi yarım kürede yer aldığını belirlemek için bir öğrenci aşağıdaki araştırma sorularına cevap arayacaktır:

- I. En uzun gündüzün yaşandığı tarih nedir?
- II. En kısa gölge boyunun ölçüldüğü tarih nedir?
- III. Gece-gündüz süresinin eşit olduğu tarih nedir?
- IV. Gündüzlerin uzamaya başladığı tarih nedir?

Öğrencinin hangi soruya verdiği cevap kentin bulunduğu yarım küreyi belirlemede kanıt olarak

kullanılabilir?

A) Yalnız II.

B) Yalnız III.

C) I ve II.

D) II ve III.

22. Maddelerin asit ya da baz olduğunun belirlenmesinde indikatör kullanılır. Aşağıda bir öğrencinin doğal indikatör olarak kullandığı X, Y ve Z maddeleri ile yaptığı deneyler verilmiştir.

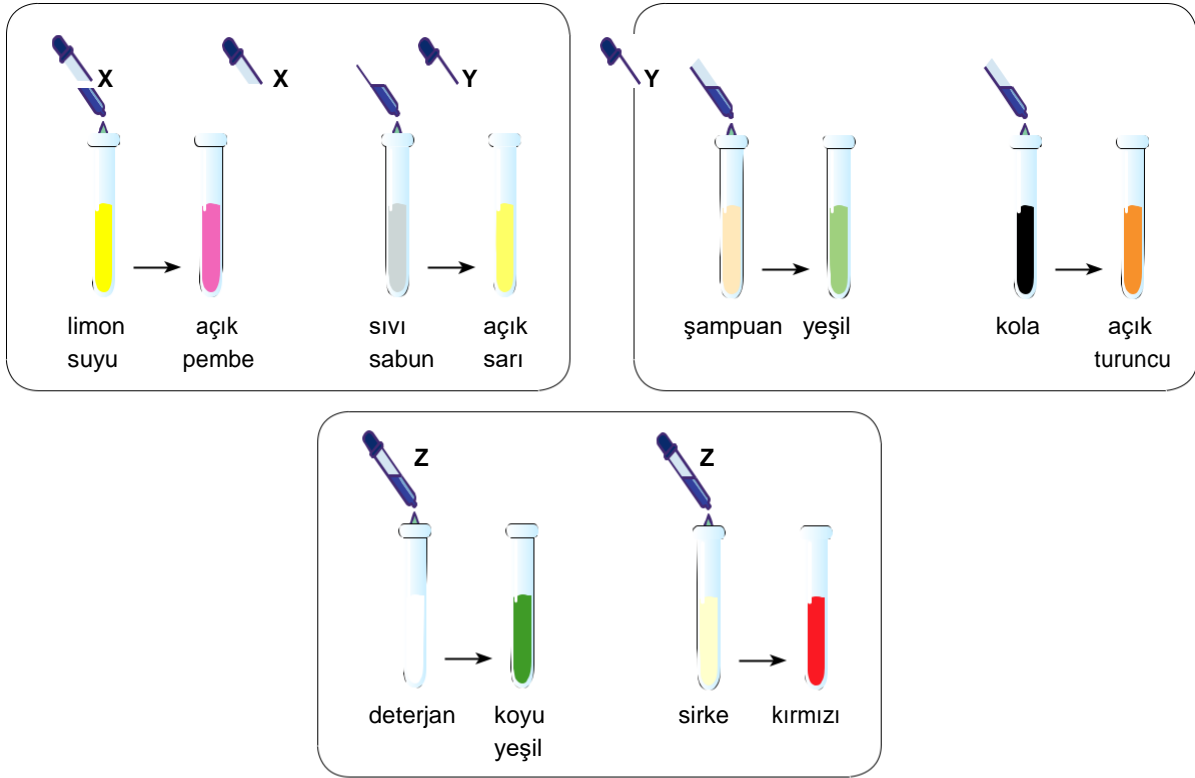

Deney sonucunda verilen renk değişimlerine göre X, Y, ve Z indikatörlerinin asit ve baz çözeltilerindeki renk değişimleri aşağıdakilerden hangisidir? 

A)

	<u>Asit</u>	<u>Baz</u>
X	Açık sarı	Açık pembe
Y	Yeşil	Açık turuncu
Z	Kırmızı	Koyu yeşil

B)

	<u>Asit</u>	<u>Baz</u>
X	Açık pembe	Açık sarı
Y	Açık turuncu	Yeşil
Z	Kırmızı	Koyu yeşil

C)

	<u>Asit</u>	<u>Baz</u>
X	Açık pembe	Açık sarı
Y	Açık turuncu	Yeşil
Z	Koyu yeşil	Kırmızı

D)

	<u>Asit</u>	<u>Baz</u>
X	Açık sarı	Açık pembe
Y	Açık turuncu	Yeşil
Z	Koyu yeşil	Kırmızı

23. Fen Bilimleri dersinde aşağıdaki yönergeye uygun deney düzeneği hazırlanmıştır.

- Bakır tele şekil verilir.
- Gümüş nitrat su dolu beherglasına dökülür. Cam çubuk ile karıştırılarak suda çözünmesi sağlanır.
- Gümüş nitrat çözeltisinin içine şekil verilmiş bakır tel atılır.

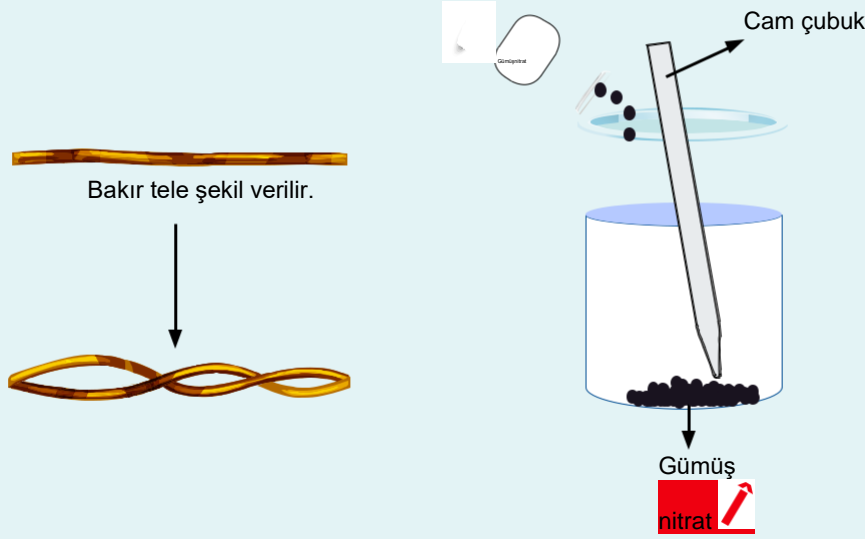

Deney sonucunda gümüş nitrat ve bakır telde oluşan değişim aşağıda verilmiştir.

- Bakır tel kararmaya başlamış ve bakır telin kalınlığı artmıştır.
- Gümüş nitrat çözeltisinin rengi maviye dönüşmüştür.

Deneye göre;

- I. Bakıra şekil verilmesi tanecik yapısını değiştirmedikleri için fiziksel değişimdir.
- II. Gümüş nitrat çözeltisi suda çözündüğünde yeni madde oluştuğu için kimyasal değişim gerçekleşmiştir.
- III. Gümüş nitrat çözeltisine bakır batırıldığında kararması kimyasal tepkime gerçekleştiğini ve kimyasal tepkime sonucunda yeni atomlar oluştuğunu gösterir.
- IV. Gümüş nitrat çözeltisinin rengi değiştiği için kimyasal değişim meydana gelmiştir.

ifadelerinden hangileri doğrudur?

- A) I ve IV. B) III ve IV. C) I, II ve III. D) I, III ve IV.

24. Ahmet aracıyla yolda giderken lastiklerden birinin patladığını fark etmiştir. Hidrolik frene basarak aracının durmasını sağlamıştır. Tekerleği değiştirmek için krikoyu kullanarak aracını biraz yükseltmiştir. Lastiğe baktığında lastiğe cam parçasının saplandığını görmüştür.



Buna göre;

- I. Cam parçasının yüzey alanı az olduğu için lastiğe uyguladığı basınç fazladır. Bu yüzden lastiğin patlamasına sebep olmuştur.
- II. Fren pedalına basıldığında oluşan basınç, hidrolik sıvı tarafından tekerlekteki fren sistemine iletilmiştir.
- III. Krikoya uygulanan kuvvet, her yöne eşit şiddette iletildiği için aracın yükselmesi sağlanmıştır.

ifadelerinden hangileri doğrudur?

A) I ve II.



B) I ve III.

C) II ve III.



D) I, II ve III.

25. Taban alanları sırasıyla 2S, 2S ve 3S olan K, L ve M kaplarına h yüksekliğine kadar su doldurulacaktır.

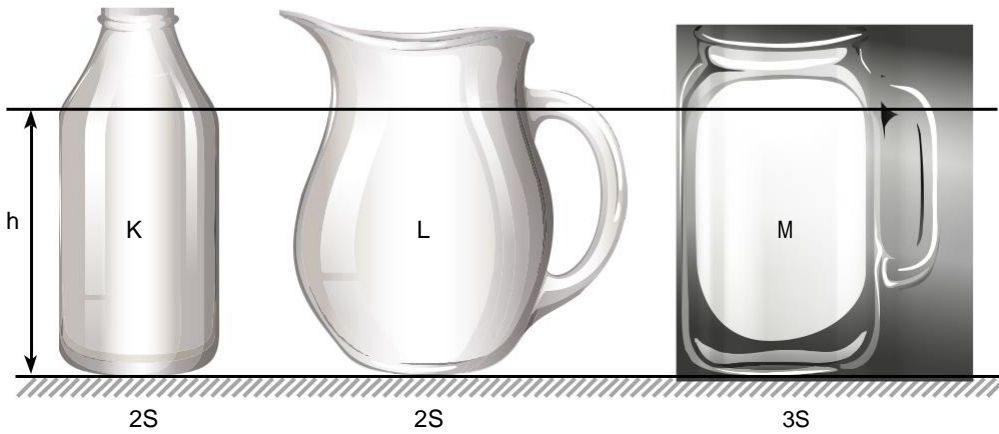

K, L ve M kapları suyla doldurulduğunda kabın tabanında oluşan sıvı basınçları arasındaki ilişki aşağıdaki-lerden hangisidir?

A) $M > L = K$

B) $M > L > K$

C) $K = L = M$

D) $K > L > M$

26. Öğretmen, öğrencilerden aşağıdaki deneyi evde yapmalarını istemiştir:

- İki saksıya eşit miktarda özdeş toprak koyunuz.
- Saksıları 1 ve 2 olmak üzere numaralandırınız.
- 1. saksıya bir miktar gübre ilave ederek karıştırınız.
- Saksıların ikisine de özdeş nohut tohumu ekiniz.
- Bu saksıların ikisini de aynı ortam koşullarında pencere önüne koyunuz.
- Her iki saksıyı haftada iki gün eşit miktarda sulayınız.
- Saksıların kütlelerini ve bitki boylarını tabloya kaydediniz.

Öğretmenin bu deneyi öğrencilere yaptırmadaki amaç aşağıdakilerden hangisidir?

- A) Saksı farklılığının bitki gelişimi üzerine etkisinin incelenmesi
- B) Sulama şekillerinin kalıtım üzerine etkisinin incelenmesi
- C) Çevre şartlarının kalıtım üzerine etkisinin incelenmesi
- D) Tohumlardaki genetik farklılıkların bitki gelişimi üzerine etkisinin incelenmesi

27. Sıvı basıncına etki eden faktörleri gözlemlemek isteyen bir öğrenci aşağıdaki hipotezi kuruyor.

Hipotez: Sıvı basıncı, sıvının yoğunluğu ile doğru orantılıdır.

Hipotezi test etmek için taban alanları sırasıyla 2S, S, 4S ve 2S olan beherglaslar ile yeterli miktarda sıvı yağ ve su kullanarak aşağıdaki deney düzeneklerini oluşturuyor.

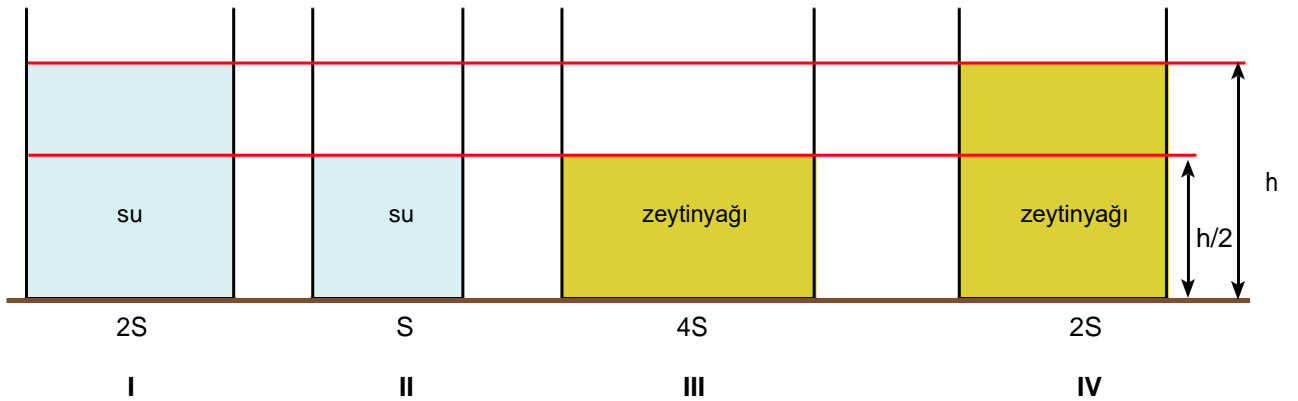

Öğrenci hipotezi test etmek için hangi iki düzeni kullanmalıdır?

- A) I ve III. B) I ve IV. C) II ve IV. D) III ve IV.

28. pH değeri, asitlik veya bazlık derecesini gösterir.

İdeal bir havuz suyu için asit ve baz dengesinin sağlanması gerekmektedir. pH değerinin ölçülmesi, klorun işlevini daha iyi yerine getirmesine yardımcı olmaktadır. Klorun kullanım oranı pH değerine bağlıdır. pH yükselirken klorun kullanılma oranı düşer. Yüksek pH havuzun dezenfeksiyonu için yetmezken düşük pH'de de klor çabuk tükenir. Havuz dezenfeksiyonu için önce pH değerine göre, asit veya baz eklenerek havuz suyunun pH değerinin 7-7,2 arasında olması sağlanır, ondan sonra klorlama yapılır. Aşağıda bir havuz suyunda yapılan testler sonucunda havuz suyunun pH değerine göre klorun kullanım oranı verilmiştir.

Havuz suyunun pH değeri	Klorun kullanım oranı(%)
6,5	90
7	73
7,5	56
8	21
8,5	10

Verilen bilgilere göre;

- I. Klorun kullanım oranı %56'nın altına düştüğünde havuzu kullanan kişilerin cildinde tahrişler meydana gelebilir.
- II. Klorun kullanım oranı %73'ün üzerine çıktığında havuzun yapımında kullanılan mermer yüzeyler aşınabilir.
- III. Klorun kullanım oranı %90 olduğunda havuzun pH'sini dengelemek için bazik malzemeler eklenerek havuzun pH dengesi sağlanabilir.

İfadelerinden hangileri doğrudur?

- A) I ve II. B) I ve III. C) II ve III. D) I, II ve III.

29. $A + B \rightarrow C$ kimyasal tepkimesine ait kütle zamanına bağlı değişim grafiği verilmiştir.

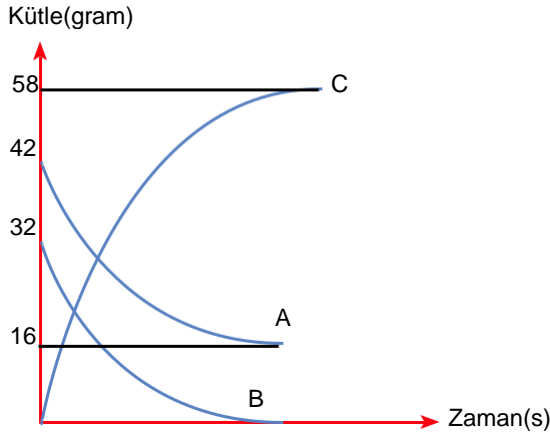

Verilen bilgilere göre;

- I. B maddesinin tamamı kullanılmıştır.
- II. Kimyasal tepkime sonucunda kütle korunmuştur.
- III. C maddesi, hem A maddesinin hem de B maddesinin özelliğini gösterir.

İfadelerinden hangileri doğrudur?

- A) I ve II. B) I ve III. C) II ve III. D) I, II ve III.

30. • K ve L elementleri benzer kimyasal özellik gösterir.
• L ve M aynı periyottadır.
• K ve N elementlerinin son yörüngesindeki elektron sayılarının toplamı, M elementinin son yörüngesindeki elektron sayısına eşittir.

Yukarıda verilen bilgilere göre K, L, M ve N elementlerinin periyodik cetveldeki yeri aşağıdakilerden hangisi olabilir?

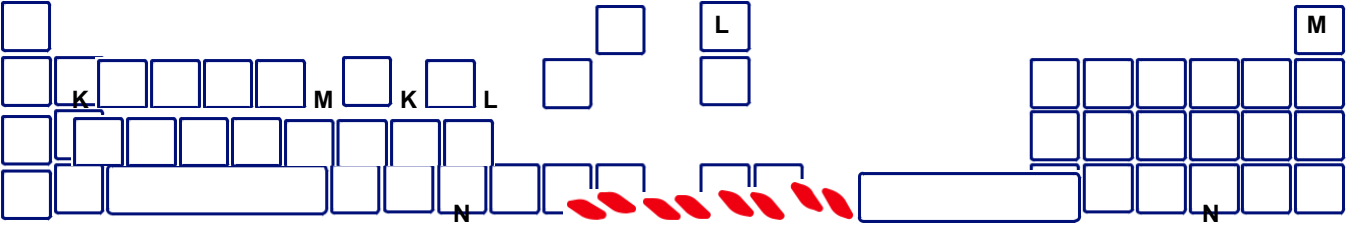
A)  Periodic table diagram A. The table is a 4x10 grid. The first row has two empty boxes. The second row has boxes labeled K, M, K, L. The third row has boxes labeled N, N. The fourth row has a long empty box. A red star is above the N boxes.

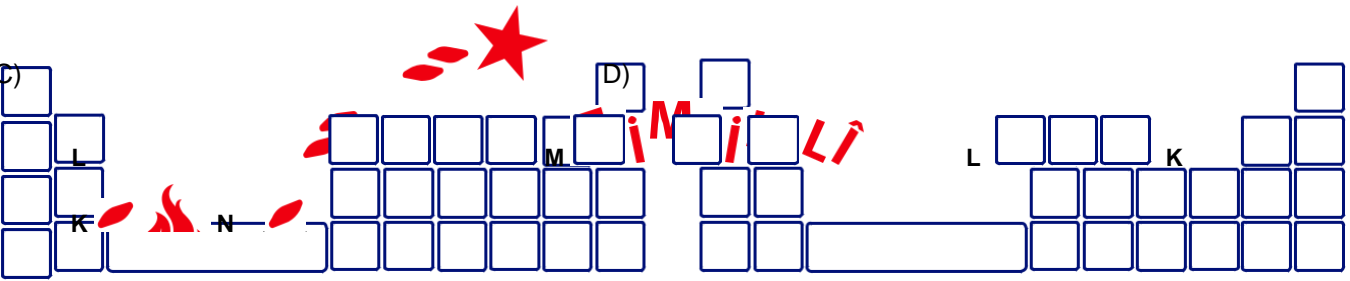
B)  Periodic table diagram B. The table is a 4x10 grid. The first row has two empty boxes. The second row has boxes labeled L, M. The third row has boxes labeled N, N. The fourth row has a long empty box. A red star is above the N boxes.

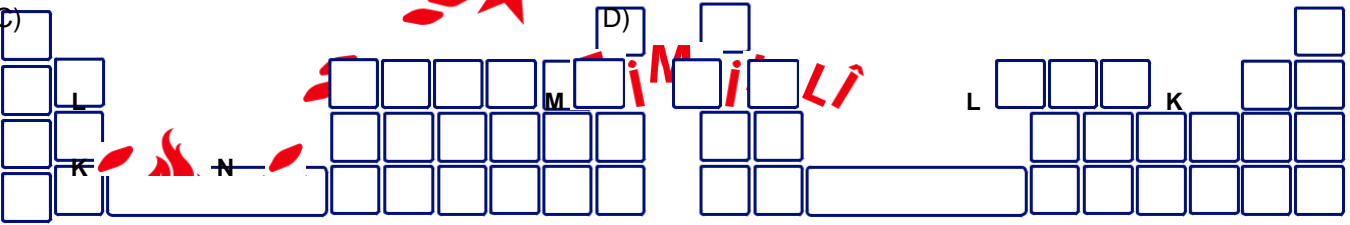
C)  Periodic table diagram C. The table is a 4x10 grid. The first row has two empty boxes. The second row has boxes labeled L, M, L. The third row has boxes labeled K, N. The fourth row has a long empty box. A red star is above the M boxes.

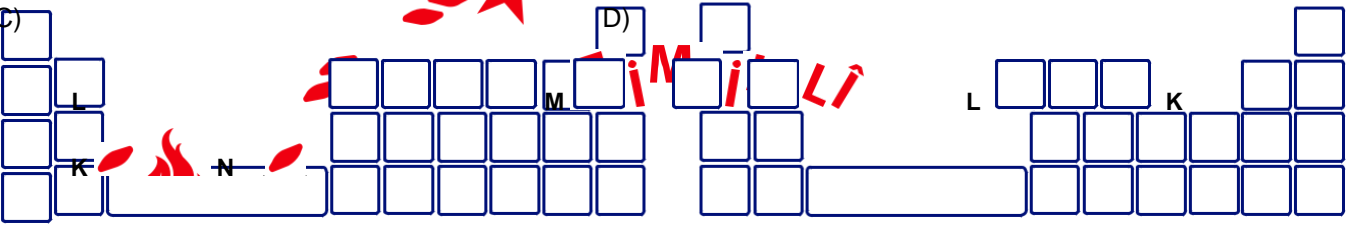
D)  Periodic table diagram D. The table is a 4x10 grid. The first row has two empty boxes. The second row has boxes labeled M, L. The third row has boxes labeled L, K. The fourth row has a long empty box. A red star is above the M boxes.

T.C. İnkılap Tarihi ve Atatürkçülük Soruları

1.



Osmanlı padişahı Abdülmecid'in 1839 yılında Tanzimat Fermanı'nı ilan etmesi Türk demokrasi tarihinde önemli bir yere sahiptir. Özellikle bu fermanın içindeki maddeler eşitlik unsuru üzerine dikkat çekmiştir. Padişah mahkemelerin açık yapılacağını, herkesin kanun önünde eşit olacağını, tüm vatandaşların can ve mal güvenliğinin devlet güvencesi altına alınacağını ve kanunların her şeyin üzerinde tutulacağını duyurmuştur.

Buna göre Tanzimat Fermanı ile,

- I. Hukukun üstünlüğü kabul edilmiştir.
- II. Mülkiyet hakkı devlet güvencesi altına alınmıştır.
- III. Milli egemenlik benimsenmiştir.

yargılarından hangilerine ulaşılabilir?

- A) Yalnız I. B) I ve II.
C) I ve III. D) II ve III.

2. İstanbul Boğazı'na demirlenmiş İtilaf Devletleri'ne ait donanmayı gören Mustafa Kemal, bu duruma şu sözleri ile tepki göstermiştir: "Geldikleri gibi giderler!" Çünkü Mustafa Kemal, Türk ulusunun tutsaklığa asla boyun eğmeyeceğine ve özgürlüğünden ödün vermeyeceğine inanmıştır. Türk milleti de bağımsızlık ve özgürlük savaşını kazanarak Mustafa Kemal Paşa'nın haklı olduğunu dünyaya kanıtlamıştır.

Buna göre göre Mustafa Kemal'in;

- I. İleri görüşlülüğü,
- II. Kararlılığı,
- III. Vatanseverliği

özelliklerinden hangilerine değinilmiştir?

- A) Yalnız I.
C) II ve III.

- B) I ve II.
D) I, II ve III.

3.

"Bu antlaşma, Türk **ulusuna** karşı yüzyıllardan beri hazırlanmış ve Sevr Antlaşması'yla tamamlandığı sanılmış, büyük bir suikastin **yıkılışını** ifade **eden** bir belgedir. Osmanlı dönemine ait, tarihte benzeri görülmemiş bir siyasi zaferin eseridir!" **Mustafa Kemal Atatürk**

"Lozan Antlaşması'nın gerçek karakterini ve yüksek değerini Sevr Antlaşması ile kıyaslamakla anlamayı başarırız: Sevr, Osmanlı Devleti'nin tarihe gömülmesini saptayan bir belgedir; **Lozan** ise hür **bir** ulus sıfatı ile Sevr Antlaşması önünde boyun eğmeyen Türk Devleti'nin bağımsızlık hakkını bütün dünyaya **kabul ettirmesinin sonucu olan uluslararası bir antlaşmadır.**" **Afet İnan**

"Gerçekten de bu, Birinci Dünya Savaşı'ndan sonra, yenik düşmüş Orta Avrupa devletlerinden birinin galip devletlere kendi koşullarını kabul ettirerek imzaladığı tek antlaşmadır." **Lord Kinross**

Buna göre Lozan Antlaşması ile ilgili,

- I. Uluslararası alanda yankı uyandırmıştır.
- II. Türk Devleti lehine sonuçlanmıştır.
- III. Millî Mücadele bu anlaşma ile son bulmuştur.

yargılarından hangilerine ulaşabiliriz?

- A) Yalnız I.
C) II ve III.

- B) I ve II.
D) I, II ve III.

4. Her devletin kendi kurtuluşunu sağlamaya yönelik birtakım çalışmaları olmuştur. Altı yüzyıl varlığını devam ettiren Osmanlı Devleti de son dönemlerinde devletin yıkılışını önleme amacıyla çeşitli düşünce akımlarını ortaya koymuş ancak yaşanan bazı olaylar bu fikir akımlarının başarısızlıkla sonuçlanmasına neden olmuştur.

Buna göre aşağıdakilerden hangisi “ümmetçilik” anlayışının başarısızlıkla sonuçlanmasına örnek olarak gösterilebilir ?

- A) Çağın ihtiyaçlarına uygun olarak Avrupa'ya ayak uydurulamaması
B) Balkan uluslarının Osmanlı'ya karşı bağımsızlık amacı ile ayaklanması
C) I. Dünya Savaşı'nda Arap ulusların Osmanlı'ya karşı isyanı etmesi
D) Balkan Savaşları'ndan sonra tüm Türklerin bir çatı altında tutulmaya çalışılması

5.



Yukarıdaki haritada Mondros Ateşkes Antlaşması sonrası işgal edilen alanlar belirtilmiştir.

Buna göre haritadan aşağıdakilerden hangisine ulaşamaz?

- A) İşgal edilen topraklardan bazıları el değiştirmiştir.
B) Yunanistan yalnızca Ege Bölgesi'ni işgal etmiştir.
C) İngiltere'nin işgal bölgeleri diğer devletlere göre daha fazladır.
D) Her bölgede işgal edilen şehir sayısı farklıdır.

6. Doğu Anadolu Müdafaa-i Hukuk Cemiyeti'nin aldığı kararlardan bazıları şunlardır:

- * Bölge dışına göç edilmeyecektir.
- * Bilim, iktisat ve din teşkilatları kurulacaktır.
- * Basın ve yayın yoluyla propaganda yapılacaktır.
- * İşgallere karşı direnecektir.

Alınan bu kararların ortak amacı aşağıdakilerden hangisidir?

- A) Diğer cemiyetlerden daha üstün duruma gelmek
- B) Cemiyetleri tek çatı altında toplamak
- C) Bölgeyi azınlıklar karşısında daha güçlü duruma getirmek
- D) Toplanan kongre sayısını artırmak

7.

Kurtuluş Savaşı'nda **Maraş**, Antep çevresinde Kuvâ-yı Millîye Komutanı olarak bölgedeki direnişi yöneten Ali Kılıç anısını dile **getirmiştir**. 

Bir aralık konu İstiklâl Savaşı'na **geldi**. O savaş ki araç, gereç, personel kıtlığı bugün güç tasavvur edilirdi. Tümenlere binbaşılar, kolordulara yarbaylar komuta ediyordu. Fakat bu **kadro** canını dişine takmış bir ekipti. Var olmak ya da olmamak bu savaşın sonucuna bağlıydı. 30 Ağustos bu ruh hâletinin eseri idi.

Anlatışlarını şöyle **bağladı**: 

— İşte, büyük zafer böyle ortak **bir** eserdir. Şerefler de ortaktır.

Bu alçak gönüllülük şaheseriyle konunun kapanacağını tahmin ediyorduk. **Bu** arada Atatürk **bir** duraklama yaptı. Sonra içine dönük, âdeta **kendisiyle** konuşur gibi ilave etti:

— Ama yenilseydik sorumluluk ortak olmayacak, yalnız bana ait olacaktı.

Bu belagat karşısında gözyaşımı tutamadım. Tarihin, **zaferleri** kendine mal eden, **yenilgileri** ise maiyetine yükleyen sahte kahramanlarını hatırladım. 

“Hatıralar, 1955”

Mustafa Kemal ile ilgili yukarıda verilen anıdan hareketle Mustafa Kemal ve askerlerinin;

- I. Vatanseverliği,
- II. Bağımsızlığa düşkünlüğü, III. Cesareti

özelliklerinden hangilerine ulaşabiliriz ?

- A) Yalnız I.
- B) I ve II.
- C) II ve III.
- D) I, II ve III.

8. Mustafa Kemal Kütahya-Eskişehir Savaşı'nın yaşandığı dönemde tüm zorluklara rağmen "Silahıyla olduğu kadar beyniyle de mücadele etmek zorunda olan milletimizin, birincisinde gösterdiği başarıyı ikincisinde de göstereceğine şüphem yoktur." diyerek Maarif Kongresi'nin yapılmasını istemiştir.

Maarif Kongresi ile aşağıdakilerden hangisinin gerçekleştirilmeye çalışıldığı söylenemez?

- A) Millî Eğitim Sistemi'nin temellerini oluşturmak
- B) Çağdaş eğitim sistemi oluşturmak
- C) Eğitimi millî ve kültürel değerlerle birleştirmek
- D) Geleneksel eğitim sistemi oluşturmak

9. Erzurum Kongresi'nde alınan kararlardan bazıları şunlardır:

- Manda ve himaye kabul **edilemez**.
- Ulusal sınırlar içinde vatan bir bütündür, bölünemez.
- Kuvâ-yı Millîye'yi etkin, millî iradeyi hakim kılmak esastır.

Buna göre Erzurum Kongresi ile ilgili aşağıdakilerden hangisine ulaşamaz?

- A) Millî sınırlardan bahsedilmiştir.
- B) Tüm yurdu ilgilendiren kararlar alınmıştır.
- C) Tam bağımsızlığa **vurgu** yapılmıştır.
- D) Osmanlı Devleti resmen sona ermiştir.

10. I. İnönü Savaşı'nın ardından,

- TBMM, Londra Konferansı'na çağrıldı.
- Moskova Antlaşması'yla Sovyet Rusya TBMM'yi tanıdı.
- Afganistan ile Dostluk Antlaşması imzalandı.

Yukarıda verilenlere göre aşağıdakilerden hangisine ulaşılabilir?

- A) Askerî başarı siyasi başarıları da getirmiştir.
- B) TBMM tüm dünya tarafından tanınmıştır.
- C) I. İnönü Zaferi Millî Mücadele'nin en önemli zaferidir.
- D) İşgaller tamamen durdurulmuştur.

13. Doğu Cephesi'nde kazanılan zaferle Gümrü antlaşması imzalanmıştır. Bu Antlaşmayla Ermenistan Hükûmeti;
- Misak-ı Millî'yi tanıyacağını,
 - Taraflardan birinin tanımadığı uluslararası bir antlaşmayı diğerinin de tanımayacağını kabul etmiştir.

Buna göre aşağıdakilerden hangisine ulaşamaz?

- A) Doğu Anadolu'da kurulacak olan Ermeni Devleti'nden vazgeçilmiştir.
B) Ermenistan Sevr Antlaşması'nın geçersizliğini kabul etmiştir.
C) Ermeniler Anadolu ile ilgili planlarına devam etmiştir.
D) Ermenistan Hükûmeti TBMM'yi resmen tanımıştır.

14. I. Türk halkının TBMM'ye olan güveni artmıştır.
II. TBMM'nin saygınlığı ve otoritesi artmıştır.
III. Afganistan ile Dostluk Antlaşması imzalanmıştır.
IV. Londra Konferansı toplanmıştır.

Yukarıdakilerden hangileri I. İnönü Zaferi'nin uluslararası sonuçlarındandır?

- A) I, II ve III.  B) III ve IV.
C) I ve IV.  D) II ve III.

15. I. Birden fazla cephede savaşmışlardır.
II. Halkın oluşturduğu güçlerdir.
III. Bölgesel güçlerdir.
IV. Düşman ilerleyişini tamamen durdurmuşlardır.

Yukarıdakilerden hangileri Kuvâ-yı Millîye'nin özelliklerindendir?

- A) I ve II. B) II ve IV.
C) I, II ve III D) I, III ve IV.

16. Mustafa Kemal,

- Ali Fethi OKYAR başta olmak üzere birçok arkadaşını örgütleyerek İstanbul'da *Minber* gazetesini çıkarmıştır.
- Ordu içerisindeki siyasi çekişmelerin devlete zarar vereceği düşüncesi Balkan Savaşları'nın çıkmasıyla kanıtlanmıştır.

Bu bilgilerden yola çıkarak Mustafa Kemal'in kişilik özelliklerinden hangileri sırasıyla çıkarılabilir?

- A) İnkılapçılık-İleri görüşlülük
B) Vatanseverlik-Açık sözlülük
C) Açık sözlülük-Çok yönlülük
D) Teşkilatçılık-İleri görüşlülük

17. Mustafa Kemal, birçok farklı ulusun bir arada yaşadığı **Selanik'te** eğitim hayatına başladı. Çalışkan, disiplinli bir öğrenci olan Mustafa Kemal, asker olmaya karar verdiği için askerî sınava girip başarılı oldu. Annesi Mustafa Kemal'in asker olmasına karşı çıktı. Ne pahasına olursa olsun asker olacağını bildiren **Mustafa** Kemal annesini de ikna ederek Selanik Askerî Rüştiyesine başladı. **Manastır** Askerî İdadisine geçtikten sonra hayatında önemli gelişmeler yaşandı. Fransızca'yı ve hitabet sanatını öğrendi. Milliyetçilik ve demokrasi gibi fikirleri özümsemi. Tarih bilinci oluştu. Ülke sorunlarının en fazla yaşandığı İstanbul'da Harp Okulunu **ve Akademisini** bitirdi. İstanbul Harp Akademisinden mezun olduktan sonra vatan ve **millet** sevgisiyle kolağası yüzbaşı olarak Şam'da görevine başladı.

Mustafa Kemal ile ilgili aşağıdaki yargılardan hangisine ulaşamaz?

- A) Eğitim hayatını farklı şehirlerde sürdürmüştür.
B) Kararlı bir kişilik yapısına sahiptir.
C) Birçok alanda kendisini geliştirmiştir.
D) Ülke sorunlarının çözümüne ilgili fikirler geliştirmiştir.

18. I. Dünya Savaşı başladığında Osmanlı Devleti kaybettiği toprakları geri **almak** eski gücüne **kavuşup** dünyada yeniden sözünün geçmesini sağlamak **ve** içinde bulunduğu siyasi yalnızlıktan kurtulmak için bir **grubun** içerisinde yer almayı düşündü. Almanya, Osmanlı Devleti'nin artı yönlerini görüp

- Halifelik gücünü kullanarak İngiltere'nin sömürgelerindeki Müslümanları **ayaklandırıp** İngiltere'ye gidecek yardımları engellemek,
- Jeopolitik konumundan faydalanarak Rusya'ya **gidecek yardımları engelleyip** Bakü petrollerine ve Hindistan'a ulaşmak,
- Osmanlı Devleti'nde olan yer altı ve yer üstü kaynaklarını kullanarak askerî ihtiyaçlarını karşılamak,
- Cepheledeki düşmanlarının gücünü azaltmak için yeni cephelerin açılması arzusuyla Osmanlı Devleti'ne yanaşmaya başlamıştır. Bu gelişmelerle birlikte Osmanlı Devleti Almanya'nın yanında İttifak grubunun içerisinde yer aldı.

Buna göre aşağıdakilerden hangisi Almanya'nın Osmanlı Devleti'ni kendi yanında I. Dünya Savaşı'na sokma-yı isteme nedenlerinden biri değildir?

- A) Halifelik gücünden yararlanma isteği
B) Siyasi alanda yalnızlıktan kurtulma isteği
C) Jeopolitik konumundan faydalanma
D) İnsan gücünü kullanma

19. Tekâlif-i Millîye emirlerinden bazıları şunlardır:

- Her ilçede bir Tekâlif-i Millîye Komisyonu kurulacak.
- Her aile birer kat çamaşır, birer çift çorap ve çarık verecek.
- Halk, elindeki silah ve cephaneyi üç gün içinde bu komisyonlara teslim edecek.
- Taşıt sahipleri ayda bir defa olmak üzere yüz kilometrelik mesafeye ücretsiz askerî nakliye yapacak.

Belirtilen maddelerden yola çıkarak aşağıdaki yargılardan hangisine ulaşamaz?

- A) Topyekûn mücadelenin göstergesidir.
- B) Askerlerin ihtiyaçları karşılanmaya çalışılmıştır.
- C) Alınan kararlarla ordunun tüm ihtiyaçları karşılanmıştır.
- D) Asker ve askerî malzemelerin sevkiyatı kolaylaşmıştır.

20. Mustafa Kemal;

- İtalya'nın Trablusgarp'a saldırmasıyla gönüllü olarak cepheye gitti.
- II. Balkan Savaşı'nda görev alarak Edirne'nin kurtarılmasında önemli başarılar elde etti.
- Çanakkale Savaşı'nda düşmanın çıkartma yapacağı yerleri tahmin ederek gerekli tedbirleri aldı.
- Sakarya Savaşı'nda ordunun başında tüm Yunan güçlerine karşı büyük bir mücadeleye girişti.

Buna göre Mustafa Kemal ile ilgili;

- I. Farklı cephelerde görev almıştır.
- II. Katıldığı savaşlarda tecrübe kazanmıştır.
- III. Vatansever bir liderdir.

yargılarından hangilerine ulaşılabilir?

- A) Yalnız I.
- B) I ve II.
- C) II ve III.
- D) I, II ve III.

Din Kültürü ve Ahlak Bilgisi Soruları

1. Allah (c.c) evrendeki her şeyi bir plan, ölçü ve uyum içerisinde yaratmıştır. Canlı ve cansız hiçbir varlık kendi başına tesadüfen var olmamıştır. Bu ölçülü yaratılışın örneklerini hayatımızın her alanında görmek mümkündür. O, evrende meydana gelecek en küçük olayları bile bildiği için, O'nun bilgisi ve iradesi dışında hiçbir şey olmaz. İşte Allah (c.c)'in ezeli olan ve her şeyi kuşatan bilgisi ile çizdiği plan ve program, ortaya koyduğu ölçü, kader olarak adlandırılmaktadır.

Seçeneklerde verilen ayetlerden hangisi yukarıda verilen paragrafa örnek olamaz?

- A) "...Onun katında her şey bir ölçü (miktar) ileler." (Rad, 8)
- B) "Gökleri yedi kat yaratan O'dur. Rahman'ın yaratmasında **bir düzensizlik** göremezsin." (Mülk, 3)
- C) "Allah Samed'dir." (Her şey O'na muhtaçtır; O, hiçbir şeye muhtaç değildir.) (İhlas, 2)
- D) "Her şeyi yaratmış, ona bir ölçü, **biçim** ve düzen vermiştir." (Furkan, 2)
2. "Gece de onlar için bir **delildir**. Gündüzü ondan çıkarırız, bir de bakarsın karanlık içinde kalmışlardır. Güneş de kendi yörüngesinde akıp gitmektedir. Bu mutlak güç sahibi, hakkıyla bilen Allah'ın takdiri(düzenlemesi)dir. Ay'ın dolaşımı için de konak yerleri (evreler) belirledik. **Nihayet** o, eğrilmiş kuru hurma dalı gibi olur. Ne Güneş **Ay'a** yetişebilir ne de gece gündüzü geçebilir. Her biri bir yörüngede yüzmektedir." (Yasin, 37-**40**)

Buna göre;

- I. Güneşin kendi yörüngesinde akıp gitmesi
- II. Ay'ın evrelerine göre şekil alması
- III. Gece ve gündüzün sırasıyla birbirini takip etmesi
- IV. Güneş ve Ay'ın belli bir plan çerçevesinde hareket etmesi

Hangisi ya da hangileri kader kavramıyla ilişkilendirilebilir?

- A) I ve III. B) I, II ve III.
- C) II, III ve IV. D) I, II, III ve IV.

3. **Ali:** İnsan dünya sahnesinde kendine kaderi tarafından biçilmiş rolü oynayan oyuncu gibidir.

Fatma: Allah, insana ancak taşıyabileceği kadar sorumluluk yüklemiştir.

Cihan: İnsanın sorumlu olduğu davranışları olduğu gibi sorumlu olmayacağı davranışları da olabilir.

Ayşe: Derelerde başarılı olmak için öncelikle üzerimize düşen görevleri yerine getirmeliyiz.

İnsanın sorumluluğu konusunu tartışan öğrencilerden hangisinin ya da hangilerinin söylediği doğru olarak kabul edilemez?

A) Ali

B) Ali ve Ayşe

C) Fatma ve Cihan

D) Ayşe

4. (I)Akıl ve irade sahibi olan insan; düşünce, söz ve davranışlarında özgür bir varlıktır. (II)İnsan aklını kullanarak iyi ile kötüyü, doğru ile yanlış ayırt edebilir. (III)İslam dinine göre Allah'ın emir, yasak ve öğütlerine insanın muhatap olmasının sebebi, onun akıl ve irade sahibi olmasıdır. (IV)Allah insanlara kutsal kitaplar ve peygamberler göndererek iyiyi-kötüyü, doğruyu-yanlışını bildirmiş, ancak seçme-tercih etme konusunda insanı özgür bırakmamıştır. (V)İnsan akıl ve irade sahibi bir varlık olarak bu yaptığı seçimlerden Allah katında sorumludur.

Verilen paragrafın anlam bütünlüğüne aykırı olan cümle ya da cümleler hangi seçenekte verilmiştir?

A) IV ve V.



B) I ve IV.

C) II ve IV.

D) Yalnız IV.

5. Evrendeki her şey, Allah'ın (c.c) koyduğu biyolojik, fiziksel ve toplumsal yasalara göre hareket etmektedir. Allah'ın (c.c) evrendeki uyumu sağlamak için koyduğu bu yasalara sünnetullah veya âdetullah denir. Sünnetullah kavramı fiziksel, biyolojik ve toplumsal yasalara olarak üç grupta incelenmektedir.

Buna göre;

I. "Allah her canlıyı sudan yarattı. İşte bunlardan kimi karın üstünde sürünür, kimi de iki ayağı üstünde yürür. Allah dilediğini yaratır." (Nur, 45)

II. "Onun varlığının delillerinden biri de denizde dağlar gibi yüzen gemilerdir." (Şûra, 32)

III. "Onlar yeryüzünde gezip kendilerinden öncekilerin sonunun nasıl olduğuna bakmazlar mı?" (Fatır, 44)

IV. "Güneş ve Ay belirli bir hesaba göre hareket etmektedir." (Rahman, 5)

Verilen ayet örnekleri sırasıyla hangi yasalara örnek olarak verilebilir?

A) Biyolojik – Fiziksel – Toplumsal - Fiziksel

B) Biyolojik – Toplumsal – Toplumsal – Fiziksel

C) Fiziksel – Fiziksel – Biyolojik – Fiziksel

D) Biyolojik – Toplumsal – Toplumsal - Biyolojik

6. Peygamber Efendimiz (a.s) ve Hz. Ebu Bekir, Medine'ye hicret için yola çıkmışlardı. Durumdan haberdar olan müşrikler her tarafta onları aramaya başlamışlardı. Takip edilmemek ve müşrikleri şaşırtmak amacıyla Allah Resulü, yol arkadaşıyla birlikte Sevr Dağı'nda bir mağaraya sığınmıştı. Müşrikler, bir ara mağaranın önüne gelip dayanmışlardı. Bu esnada Hz. Ebu Bekir, "Yâ Resûlallah! Eğilip ayaklarının dibine bir baksalar bizi görecekler." sözüyle endişesini dile getirmişti. Allah'a karşı her daim tam bir güven ve teslimiyet içinde olan Resûlallah Efendimiz "Üzülme! Allah bizimle beraberdir. Allah'ın yanlarında olduğu iki kişi hakkında neden endişe ediyorsun ki?" diyerek arkadaşını sakinleştirmiştir.

Hicret sırasında yaşanan bu olayda Peygamber Efendimiz (a.s)'in sözleri hangi iki kavramla daha çok ilişkilidir?

- A) Tevekkül - Sabır
B) Cesaret - Ömür
C) Tevekkül - Rızık
D) Sabır - Ömür

7. Nasreddin Hoca bir gün samanlıkta **eşeğinin** semerini tamir etmek üzere eline iğneyi alır ve semeri dikmeye başlar. Derken iğne elinden **düşer**. Ahırın dışına çıkar ve iğneyi sokakta aramaya başlar. Hoca'yı görüp de merak edenler de iğneyi arama kervanına katılır. Epey zaman geçmesine rağmen iğne bulunamamıştır ama mahalleliler de bulmayı gurur meselesi yapmıştır. Öyle ya, bunca mahalleli nasıl olur da iğneyi **bulamaz?** Bir yandan da söylenmeler başlamıştır. Bir hayli zaman geçtikten sonra mahalleliden birinin aklına hocaya şunu sormak **gelir**. "Hocam sen tam olarak iğneyi nerede düşürmüştün?" Hoca: "İğneyi ahırda düşürdüm." deyince köylünün gözü **fa** taşı gibi açılır biraz **da** kızgınlıkla "Yahu Hoca, ahırda kaybettiğin iğneyi bize niye sokakta aratırsın?" **• •**
Hoca gayet sakin: "Ama orası pek karanlıktı."

Nasreddin Hoca bu fıkrada çevresindekilere hangi mesajı vermek istemiştir?

- A) Sorumluluklarımızı yerine getirirken kolay olanı tercih etmek gerekir.
B) Sorumluluklarımızı zor da olsa doğru yerde ve zamanda yerine getirmeliyiz.
C) İnsan akli ve iradesi sayesinde pek çok güçlüğü aşabilir.
D) Amacımıza ulaşmak için tüm çözüm yollarını zorlamalıyız.

8.

Hz. Musa(a.s)	D	Y
Kur'an-ı Kerim'de adı geçmeyen peygamberlerden biridir.		✓
Kendisine Tevrat isimli kutsal kitap gönderilmiştir.		✓
Soyu, Hz. İbrahim (a.s) soyuna dayanır.	✓	
Firavun 'un sihirbazlarını Allah (c.c)'ın izniyle mağlup etmiştir.	✓	
İsrailoğulları'na peygamber olarak gönderilmiştir.		✓

Hz. Musa (a.s.) ile ilgili hazırlanan yukarıdaki tablonun Doğru/Yanlış bölümünde kaç tane hata yapılmıştır?

- A) 1
B) 2
C) 3
D) 4

9. Ayete'l Kürsi olarak bilinen ayet Bakara suresinin 255. ayetidir. Adını içinde geçen ve güç anlamına gelen "küresi" kelimesinden almıştır. Genel olarak Allah'ın eşsiz güç ve kudretinden, sıfatlarından bahseder. Ayette geçen Allah'ın bazı sıfatları ve anlamları ise şu şekildedir:

Alim	Her şeyi bilen
Kayyum	Canlı ve diri olan
Semi	Her şeyi işiten, duyan
Hayy	Her şeyi yöneten, idare eden

Allah(c.c)'in sıfatlarıyla ilgili verilen tabloda yapılan yanlış eşleşmenin düzelmesi için hangi işlemin yapılması gerekmektedir?

- A) Alim ve Kayyum kelimeleri yer değiştirmeli
B) Hayy ve Semi kelimeleri yer değiştirmeli
C) Kayyum ve Hayy kelimeleri yer değiştirmeli
D) Alim ve Semi kelimeleri yer değiştirmeli

10. Hz. Muhammed (sav.), Müslümanları yardımlaşma ve dayanışma konusunda bir bedenın organlarına benzetmiştir. Bedendeki organlar arasındaki bağıın çok sağlıklı ve güçlü olduğu gibi Müslümanlar arasındaki dayanışma ve uyum da bunun gibidir. Bu açıdan toplumun bireyleri arasındaki bağıın güçlendirilmesi de toplumsal uyumun sağlanması için önemlidir. Bundan dolayı İslam dini zekât ve sadaka gibi ibadetlerle, insanlar arasında yardımlaşma ve dayanışmayı öğretir.

Paragrafta verilen en genel düşünce hangi seçenekte ifade edilmiştir?

- A) Yardımlaşmanın nasıl olması gerektiği
B) İslam'ın yardımlaşma ve dayanışmaya verdiği önem
C) Yardımlaşmanın kimler arasında gerçekleşeceği
D) Bedeni oluşturan organlar arasındaki uyum

11.

SADAKA İBADETİ	Doğru/Yanlış
I. Bu ibadeti yerine getirmek için hesap miktarı gerekmez.	
II. Allah rızası için yapılan her türlü iyilik ve yardımlardır.	
III. Sadece maddi olarak yerine getirilebilen bir ibadettir.	
IV. Her zaman yerine getirilebilen sünnet bir ibadettir. 	

Tablonun Doğru/Yanlış bölümü sırasıyla nasıl doldurulmalıdır?

A)D,D,Y,D

B)D,D,D,D

C)Y,D,Y,D

D)D,D,Y,Y

12. "Onların mallarında (yardım) isteyen ve (iffetinden dolayı isteyemeyip) mahrum olanlar için bir hak vardır." (Zariyat, 19)

"Müminler birbirlerini sevmeye, birbirlerine merhamet etmeye ve birbirlerine şefkat göstermeye tek bir beden gibidir. O bedenın bir organı acı çektiği zaman, bedenın diğer organları da uykusuz kalıp acı çekerler." (Müslim,"Birr",66)

Ayet ve hadis mealleri bir arada düşünüldüğünde en çok hangi iki kavram ön plana çıkmıştır?

A) Yardımlaşma, danışma

B) Dayanışma, yardımlaşma

C) Yardımlaşma, cesaret

D) Tevekkül, dayanışma

13. "Mallarını Allah yolunda harcıyıp da arkasından başa kakmayan, fakirlerin gönlünü kırmayan kimselerin Allah katında ödülleri vardır..." (Bakara suresi, 262. ayet)

"İsteyeni sakın azarlama!" (Duhâ suresi, 10. ayet)

Verilen ayet meallerinde zekât ibadetinin hangi yönü vurgulanmaktadır?

- A) Hangi mallardan verileceği
- B) Hangi oranda verileceği
- C) Ne zaman verileceği
- D) Nasıl verileceği

14. İslam'ın 5 temel şartından biri olan zekât ibadetini yerine getirmenin bazı koşulları bulunmaktadır.

Buna göre;

- I. Akıllı ve ergen olmak
- II. Erkek olmak
- III. Dinen zengin sayılmak
- IV. Sağlıklı olmak
- V. Sahip olduğu paradan/maldan daha çok borcu olmamak

numaralandırılmış ifadelerden hangisi ya da hangileri bu koşullardan değildir?

A) II ve IV.

B) I ve IV.

C) I ve II.

D) III ve IV.

15. Zekât ve sadaka veren insanlar hem Allah'a hem de toplumda zor durumda bulunan insanlara karşı görevlerini yapmış olurlar. Zekât ve sadaka ekonomik yönden durumları iyi olan insanların içlerinden gelerek yoksul, düşkün ve borçlu insanlara yardım etmelerine aracılık eder. Bu iki ibadet zengin ve fakir arasında yakınlaşmayı, karşılıklı sevgi ve saygıyı güçlendirir, zengin ile fakir arasında adeta gönül köprüleri oluşturur.

Verilen paragrafa göre aşağıdaki sonuçlardan hangisine ulaşılabilir?

- A) Zekât ve sadakanın sadece müslümanlara verilmesi gerektiği
- B) Zekât ve sadakanın bireysel ve toplumsal önemi
- C) Zekâtın hangi mallardan verileceği
- D) Zekât ve sadakanın ramazan ayında verildiği

16. Hz. Şuayb (a.s) Medyen ve Eyke ahâlisine gönderilen peygamberdir. İbrahim (a.s) veya Hz. Sâlih (a.s) soyundandır. Soyunun anne tarafından Hz. Lut (a.s)'ın kızına ulaştığı ve Hz. Eyyub (a.s) ile teyze oğulları oldukları rivâyet edilmiştir. Hz. Musa (a.s)'nın kayınpederidir. Kavmine güzel söz söylemesi, tatlı ve tesirli hitap etmesi sebebiyle kendisine Hatîb-ül-Enbiyâ (Peygamberlerin hatîbi) denildi. İnsanlara İbrahim (a.s)'a bildirilen dinin emir ve yasaklarını tebliğ etti.

Verilen metne göre Hz. Şuayb (a.s) hakkında aşağıdaki ifadelerden hangisi kesin olarak söylenebilir?

- A) Hz. İbrahim (a.s)'ın soyundan gelir.
B) Kızı Hz. Musa (a.s) ile evlenmiştir.
C) İşkenceye maruz bırakılmıştır.
D) Hz. Eyyub (a.s) ile amca çocuklarıdır.

17. Kur'an-ı Kerim'in 107. suresi olan **Maun** suresi, adını, son ayetinde geçen "maun" sözcüğünden almıştır. Maun, "yardım ve zekât" anlamına gelir. Maun suresi 7 ayetten oluşur. Mekke Dönemi'nde inmiştir. Surede, biri Allah'ın (c.c) nimetlerini ve hesap gününü inkâr eden nankör, diğeri amellerini gösteriş için yapan riyakâr olmak üzere iki tip insan tasvir edilmektedir. **SELİ**

Buna göre;

- I. Surenin ele aldığı **konulardan** bir **yardım** ve yardımlaşmadır.
II. İyilik yaptığımız kişilere bunu hatırlatmalıyız.
III. Allah'ın nimetlerine daima şükretmeliyiz.
IV. Ahiret gününe iman etmek esastır.

yargılardan hangisi ya da hangileri **doğru değildir?**

- A) Yalnız I. **SELİ** B) I ve II.
C) Yalnız II. **SELİ** D) II ve IV. **SELİ**

18. Din, bütün boyutlarıyla insan ve insanın **oluşturduğu** toplum için vardır. Bu **yüzden** din, birey ve toplumla yakın ilişkisi olan bir sistemdir.

Buna göre;

- I. Birey ve toplumları iyiye ve güzele yöneltmek üzere hükümler ortaya koyar.
II. Toplumların barış ve huzur içinde yaşamalarını zorlaştırır.
III. Din, inanç, ibadet ve ahlak yönüyle toplumun tamamını kuşatır.
IV. Din, Allah'a (c.c) kulluk etmeyi ve insanlara saygılı olmayı ister.

numaralandırılmış ifadelerden hangileri din, birey ve toplum ilişkisi açısından doğru kabul edilir?

- A) I ve II. B) II, III ve IV.
C) III ve IV. D) I, III ve IV.

19. Dinin temel gayesi, tek bir yaratıcı olduđu gayesiyle insanların birlikte barış ve huzur içinde, din, mal, can, akıl ve nesil sağlığıının korunmasıdır.

Buna göre;

- I. Bireyleri ahlaken geliřtirmek
- II. Huzurlu ve mutlu bir toplum inşa etmek
- III. Tek başına yaşama becerilerini geliřtirmek
- IV. Yalnızca ahiret mutluluđunu temin etmek

numaralandırılmış ifadelerden hangileri dinin temel gayesine uygun görülebilir?

A) I ve II.

B) II ve III.

C) III ve IV.

D) II ve IV.

20. Fabrikatör Mahmut Bey fabrikasında yüzlerce işçi çalıştıran bir işverendir. Mahmut Bey çalışanlarının haklarına riayet etmekte, onların sosyal-hukuki haklarını vermekte, maaşlarını da zamanında ve eksiksiz ödemektedir. Bu yüzden çalışanları tarafından çok sevilmektedir. Fabrikanın bulunduğu bölgede çıkan bir salgın hastalığı iş sağlığı ve güvenliği açısından riskli bulan Mahmut Bey, bu durum ortadan kalkıncaya kadar çalışanlarına izin vermiştir.

Buna göre;

- I. Akıl korunması
- II. Canın korunması
- III. Neslin Korunması
- IV. Malın korunması

Mahmut Bey, İslam dininin korunması konusunda önem verdiği değerlerden hangisine daha çok dikkat etmiştir?

A) I.

B) II.

C) III.

D) IV.

İngilizce Soruları

Answer the questions 1-2 according to the texts.

Sally and Carol sent a text message to their friends. Here is their message and their friends' answers:

Helloooo classmates!
Want to have a great day in the open air!?
We are organizing a picnic by the lake this Sunday.
Let us know who is joining until tomorrow and we can plan the details together.
Sally & Carol

John

That's a great idea! I am in. I can bring some cookies and beverages. I also have a volleyball for some fun.

Amanda

That's awesome but I am visiting my grand-parents this weekend. Have fun.

Walter

My cousin is coming to stay with us and I don't know if he wants to join the picnic. So, I will talk to him and reply later.

Barb

Ellie and I will bring some pastries and fruits! It will be perfect!

Mick

I love picnics! Can we swim in the lake too? I will bring my shorts just in case.

Larry

I don't feel so good. I should rest and get better. But I can lend you some board games if you want.

1. Which of the following is NOT correct?

- A) The picnic is not fully planned yet.
- B) Maybe, Walter can come too.
- C) Some of the kids are excited about the picnic.
- D) Larry will join and bring some games.



2. Imagine you are classmates with Sally and Carol so you get this invitation too. You will refuse. Which of the following can be your reply?

- A) Thank you for inviting me but maybe some other time.
- B) I have some homework but I can finish it on time.
- C) I don't like picnics very much but I will join you.
- D) That's a great idea, but I have to leave before 6 pm.

Look at the recipe and answer the questions 3 and 4 according to the text.

Easy Pizza Recipe with Leftover Bread!

Ingredients:

Bread

1 glass of yoghurt

½ glass of oil

½ glass of tomato sauce

Grated cheese

Toppings: pepper, tomatoes, sausages, mushrooms etc.



Instead of wasting bread, you can make this really delicious and easy pizza at home anytime!

a. After the toppings, put the cheese on top of them.

b. Now, slice the bread and spread all the toppings on them.

c. Bon appetite!

d. Finally, bake your mini pizzas at 150 degrees for 15 minutes.

e. Then, mix them with yoghurt, oil and tomato sauce.

f. First, dice all the toppings. Don't forget you can change them as you wish!

3. Which of the following shows the **CORRECT** order of the recipe?

A) f - e - b - a - d - c

B) f - b - e - a - c - d

C) f - b - a - e - d - c

D) f - e - b - a - c - d

4. Which of the following is **NOT** one of the steps of the recipe?

A)



B)



C)



D)



Read the conversation and answer the question.

7.

Peter

Hi, Jeff. What's up?

Hi, Pete. It's fine. I need your help with a project though...

Sorry, what? _____?

I said, I need your help. I can't finish the history project alone.

Oh, I understand **now**. What do you need?

Can you come to the museum with me today and help me make a video? **i**

Come to **where?** I am sorry Jeff but _____.

Oh, I'll hang up and _____. Did you get that? I will call again.

Oh, **ne**ver mind that. Just text me.

Jeff

Which of the following **does** NOT complete the conversation?

- A) get back to you
- B) Leave me a message
- C) it's a bad line
- D) Can you repeat that, please

Read the text and answer the questions 8 and 9.

Jayleen Cooper is a young athlete. She won a gold medal in fencing last year when she was sixteen years old. She has a very busy daily routine. She wakes up early everyday and goes for a run before breakfast. On weekdays, she goes to school then has training from 3.30 p.m. to 5 p.m. She swims twice a week, does fencing twice and fitness once a week. She has dinner with her family at 6 o'clock and after that, she does her homework, reads books or spends time with her family and rests.



8. Which of the following questions does NOT have an answer in the text?

- A) How old is Jayleen?
- B) What is her branch?
- C) Which days does she practice fencing?
- D) Which sport does she do every day?

9. According to the text, which of the following is CORRECT about Jayleen?

- A) She joins matches at the weekends.
- B) She is very active during the week.
- C) She likes running more than others.
- D) She usually feels too tired and bored.

Read the text and answer the question.

10. I am Max. I usually have healthy meals and never have fast food. I don't use much oil and prefer vegetables. My sister on the other hand is fond of oily food and sweets. She is never careful about her health. My father likes Mexican and Indian food. He puts pepper on every dish. Mom's favorite is Italian cuisine.

Which of the following is NOT correct?

- A) Max prefers steamed or grilled food.
- B) His sister dislikes pastry and fries.
- C) His father likes spicy food.
- D) His mother likes Italian food.

Read the text and answer the question.

11. Lisa calls her teacher to ask something important about her project. She will finish it soon and she is in a hurry. But she can't reach him so she leaves a message.

"Hello, teacher. It's me, Lisa. _____"



Which of the following completes Lisa's message?

- A) I just wanted to thank you for helping me with the project. See you tomorrow at school.
- B) I am sorry but I can't do this project, it is **too** hard. I **want** to get **another one**, please.
- C) I need to ask you something really **important** about my project. Could you **please** get back to me?
- D) I finished and sent my project **but you** didn't give me any grades. Did you lose **my** project?

Read the text and answer the question.

12.

Jason



I love movies about space, **robots** and technology. Ones describing the **future** are my favorites. 

William



I prefer funny movies. I like films if they are about love too.

Carol



I am interested in magic and fairy tales. I love movies like Harry Potter or the Lord of the Rings. 

Linda



I like scary movies. I think watching ghosts and monsters are exciting.

Which of the following is NOT correct?

- A) Jason loves sci-fi
- B) William is keen on comedies
- C) Carol is fond of fantasy
- D) Linda likes adventure

Answer the questions 13 and 14 according to the conversation.

Tammy



Carla : Oh, I am bored. Let's do something fun after school today.

Gladys : Me, too. We can go to the cinema... Let's watch a horror movie! I hear "IT" is awesome.

Tammy : No way! It is scary. We can watch an adventure film or a comedy.

Carla : I actually like horror movies more too.

Tammy : Liz, back me up! You know, I can't watch horror films. I hate all the monsters or ghosts.

Liz : Come on girls, we can find something in common.

If you can't choose the movie, we can go to a concert instead. See, there are three concerts in town today. A pop concert by Katy Parry. Imagine Dragons is on with a rock concert, I am crazy about them. There is also a piano recital by Ethan Iverson.

Tammy : That's a great idea, bestie! I am OK with all of them!

Gladys : Ohh. I really want to see "IT", but OK then. Just the piano recital sounds a bit boring.

Carla : Concert is a good idea. We can sing along and dance! But not Katy Parry. I don't like her songs.

Liz : Ok then, it's decided! We are _____!

Carla



Liz



Gladys

13. Which of the following can complete the conversation?

- A) going to the concert of Imagine Dragons
- B) going to find a comedy movie and watch it
- C) going to listen to Katy Parry then go to the cinema
- D) going to the recital all together tonight

14. Which of the following does NOT match with the underlined statements in the conversation?

- A) great
- B) support me
- C) we all like
- D) really hate

Read the text and answer the questions 15 and 16.

George and his mother, Morgan talks about his internet usage.



George

Mom doesn't understand how important the Internet is! She keeps telling that I waste my time on the net and I must go out more. That's not fair, I don't want to go out. I can do everything online. I can chat my friends and learn about the latest news. But she doesn't understand that. She doesn't let me use it anymore! What about my social media account!? I will

lose my follow-ers! – George



Mother

Unfortunately, my son is an internet addict. He spends all his time online and never goes out. It's not healthy.

He only chats with his "followers" but never even meets his friends in real life. He doesn't do his duties at home and forgets his homework. I know the internet is fun and can be very useful but he should be careful and balanced. There is more in life than the Internet! I had to limit his internet usage; only one hour a day until he learns to use it

correctly. I just want him to be OK. – Morgan



15. According to the text, which of the following is NOT correct?

- A) Morgan agrees that she is unfair.
- B) George learns different things on the Net.
- C) Morgan only wants to help George.
- D) George spends much time on the Net.

16. Which of the following can George and Morgan agree on about the Internet?

- A) Having followers on the social media is important.
- B) It can be very entertaining to spend time online.
- C) Spending time with friends outside is necessary for us.
- D) You can do everything online and that is fine.

Look at the menu, and answer the questions 17 and 18.

SPECIAL MENU	
Lentil Soup	5 TL
Curry Chicken (chicken breast with curry and hot pepper).....	15 TL
Pizza (pepper, mushrooms, olives, sausages and tomato sauce).....	20 TL
Mix Fries (potatoes, onion and meatballs: deep fried).....	20 TL
Steamed vegetables (cauliflower, broccoli, zucchini and carrots)...	15 TL
Pasta (with tomato sauce).....	10 TL
Grilled steak	25 TL
Rice pudding (with fresh milk).....	15 TL

17. Sally is at a restaurant now. She needs to eat healthy food and she can't choose everything. She can't eat anything with sugar and much oil. Besides, she doesn't like spicy food.

According to the information above, which of the following is appropriate for Sally?

- A) Currie chicken, Steamed vegetables, Grilled steak and Rice pudding
- B) Lentil soup, Steamed vegetables and Grilled steak
- C) Steamed vegetables, Pizza and Grilled steak
- D) Lentil soup, Mix Fries, Steamed vegetables and Grilled steak

18. Edward can eat only vegetables so he chooses what to eat outside carefully. He can't eat any kind of animal products.

Which of the following should Edward order to eat?

- A) Lentil soup, Steamed vegetables or Pasta
- B) Pizza, Steamed vegetables or Rice pudding
- C) Lentil soup, Pizza or Mix fries
- D) Steamed vegetables, Pasta or Rice pudding

Read the texts and answer the question.

19. Parts of John's different phone conversations today are given below:



John : I'd like to book a table for tomorrow, please.
William : Of course, sir. How many people will there be?
John : Four.
William : Ok, can I have your name?

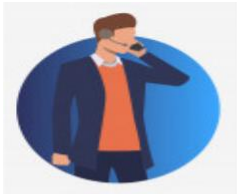

John : I want to make a complaint about your shop on the city center. I reserved an important item for three times and they gave it to different people on each time.
Pamela : I am sorry to hear that sir, but our shops don't reserve items.
John : However, your shop assistant told me they did.



Larson : We prepared everything sir, but we don't have 'Star Detergent', sorry. Would you like something else instead?
John : No, thank you. That was all.
Larson : OK. Now, can you tell me your address?



Which of the following is NOT related to the conversation above?

- A) Shopping list order
- B) Restaurant reservation
- C) Customer service
- D) Hotel reservation

Read the conversation and answer the question.

20.

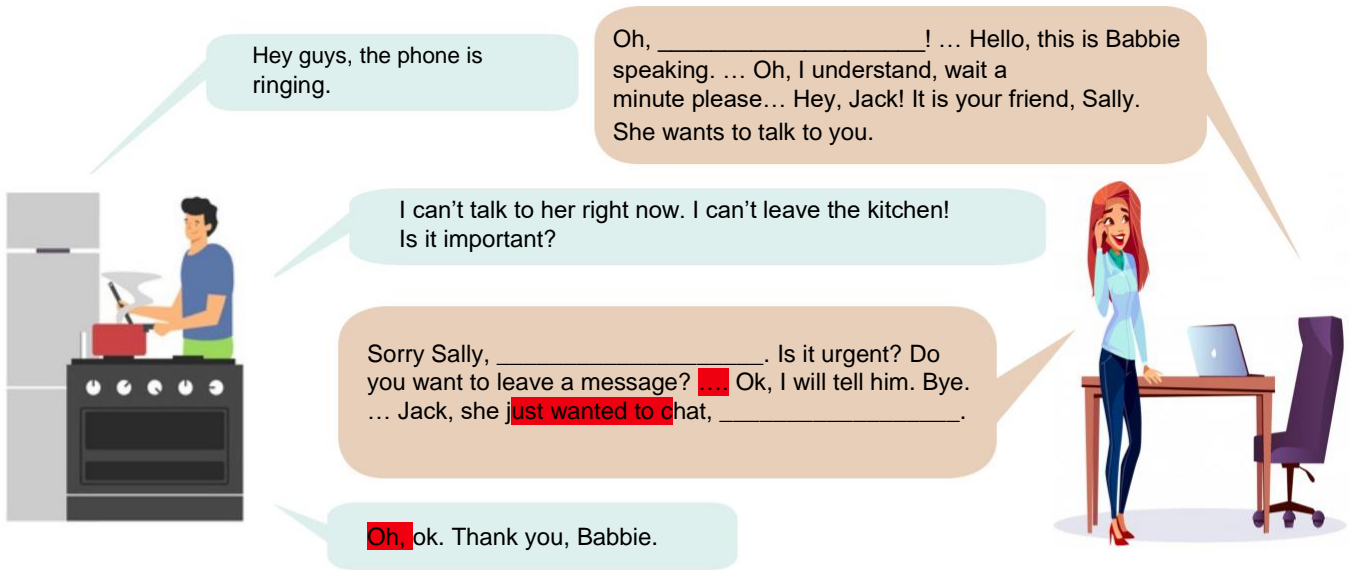

Hey guys, the phone is ringing.

Oh, _____! ... Hello, this is Babbie speaking. ... Oh, I understand, wait a minute please... Hey, Jack! It is your friend, Sally. She wants to talk to you.

I can't talk to her right now. I can't leave the kitchen! Is it important?

Sorry Sally, _____. Is it urgent? Do you want to leave a message? ... Ok, I will tell him. Bye. ... Jack, she **just wanted to chat**, _____.

Oh, ok. Thank you, Babbie.

Which of the following **does NOT** complete the conversation above?

- A) she will call you later
- B) I will get back to you
- C) I will answer it
- D) he is busy now

CEVAP ANAHTARI

TÜRKÇE

1. D	16. B
2. C	17. C
3. A	18. B
4. A	19. C
5. C	20. D
6. D	21. A
7. D	22. A
8. B	23. A
9. D	24. C
10. D	25. B
11. B	26. D
12. D	27. C
13. C	28. B
14. C	29. D
15. D	30. B

MATEMATİK

1. A	16. A
2. C	17. C
3. C	18. D
4. B	19. C
5. D	20. D
6. C	21. D
7. B	22. B
8. B	23. A
9. C	24. D
10. D	25. C
11. A	26. C
12. B	27. D
13. C	28. C
14. B	29. C
15. B	30. B

FEN BİLİMLERİ

1. C	16. A
2. A	17. C
3. C	18. A
4. C	19. B
5. A	20. A
6. B	21. B
7. B	22. B
8. B	23. A
9. D	24. A
10. D	25. C
11. A	26. C
12. C	27. B
13. C	28. D
14. B	29. A
15. C	30. C

T.C. İNKILAP TARİHİ VE ATATÜRKÇÜLÜK

1. B	11. D
2. D	12. D
3. D	13. C
4. C	14. B
5. B	15. C
6. C	16. D
7. D	17. D
8. D	18. B
9. D	19. C
10. A	20. D

DİN KÜLTÜRÜ VE İĞ AHLAK BİLGİSİ

1. C	11. A
2. D	12. B
3. A	13. D
4. D	14. A
5. A	15. B
6. A	16. B
7. B	17. C
8. B	18. D
9. C	19. A
10. B	20. B

★ İNGİLİZCE

1. D	11. C
2. A	12. D
3. A	13. A
4. D	14. D
5. C	15. A
6. D	16. B
7. B	17. B
8. C	18. A
9. B	19. D
10. B	20. B